

HONDA

KÄYTTÄJÄN KÄSIKIRJA



TRX 450ES FOURTRAX

1998-2001

TRX450ES

FOURTRAX
FOREMAN ES

OMISTAJAN KÄSIKIRJA

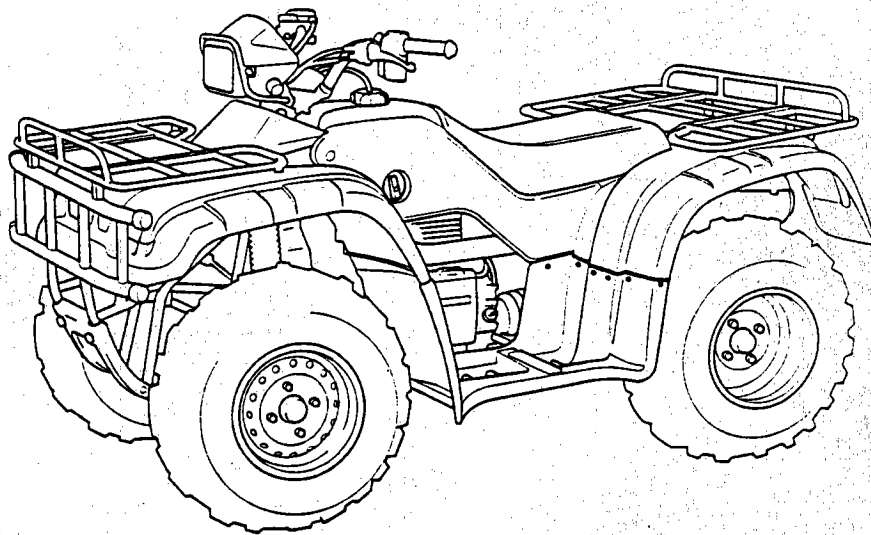

Tämän julkaisun tiedot perustuvat viimeisimpiin saatavilla oleviin tietoihin painohetkellä.
Honda Motor Co. Ltd. pidättää kaikki oikeudet muutoksiin.

Copyright Oy Brandt Ab. Osittainenkin julkaiseminen ja jäljentäminen sallittu vain
Oy Brandt Ab:n luvalla.

SISÄLLYSLUETTELO

	sivu
Ajo	19-23
Akku	30
Esirikastin	8
Huoltotoimenpiteet	24
-akun irroitus	30
-ilmansuodatin	25-26
-jarrut	32-33
-kaasutin	26
-kaasuvaijeri	25
-kytkimen säätö	29
-moottoriöljyn ja suodattimen vaihto	27
-pakoputken puhdistus	35
-peruutusvaihteen säätö	29
-pyörät ja renkaat	34
-sulakkeiden vaihto	31
-sytytystulpan vaihto	28
-venttiilien säätö	29
-vetopyörästäön öljynvaihto	28
Kaasuvipu	9
Kuljetus / varastointi	36
Kypäräkoukku	14
Kytkenäkaavio	38
Käsiäynnistin	9
Käynnistinkytkin	8
Lisälaitteen pistorasia	14
Lisävarusteet, matkatavarat ja kuormaus	17
Merkkivalot	10
Monitoimintonäyttö	10-12
Moottorin hätäkatkaisin	7
Moottorin käynnistys	18
Moottoriöljy	16
Polttoaine	15
Pysäköintijarru	13
Rikastin	7
Sarjanumerot	39
Tarkistukset ennen ajoa	16
Tavarasäiliö	14
Tekniset tiedot	37
Turvallisuusohjeet	1-2
Työkalut	25
Vaihteiden käyttö	13,20
Vetokoukku	14
Valokatkaisin	9
Varoitustarrat	3-4
Varusteet ja hallintalaitteet	5-6
Virtalukko	7
Äänimerkki	8

TURVALLISUUSOHJEET

Vakava henkilövahinko tai kuolema saattaa olla seurauksena mikäli näitä turvallisuusohjeita laiminlyödään.

-Lue tämä ohjekirja huolellisesti.

-TRX:n käyttäjän ikäraja on vähintään 16 vuotta.

-Älä koskaan kyyditä toista henkilöä TRX:llä.

-Vältä ajamasta kestopäällysteisillä teillä, mukaanlukien parkkipaikat.

-Älä koskaan aja yleisillä teillä tai jalkakäytävillä.

-Käytä aina kunnollista, hyväksytyä moottoripyöräkypärää. Käytä myös kunnollisia ajovarusteita kuten: ajolasit, hansikkaat, saappaat, ajotakki ja pitkälahkeiset housut.

-Älä koskaan aja alkoholin tai huumausaineen alaisena.

-Älä aja liian kovaa. Sovita aina ajonopeus maaston, näkyvyyden, käyttötarkoituksen ja oman ajokokemuksesi/taitosi mukaan.

-Älä hypi, leiki tai tee muita temppuja TRX:llä. TRX EI OLE LEIKKIKALU.

-Tarkasta säännöllisesti TRX:n kunto, toimivuus ja hallintalaitteet. Käy läpi myös säännöllisesti "tarkistukset ennen ajoa" kohta. Huolehdi että TRX:n määräaikaishuollot tulee suoritettua ajoissa. Näin varmistat huolettoman ja turvallisen käytön.

-Pidä aina molemmat kädet ohjaustangossa ja jalat astinlaudoilla ajon aikana.

-Ole erityisen varovainen ajaessasi oudossa/tuntemattomassa maastossa tai jos ajomaasto tai ajolosuhteet muuttuvat.

-Älä aja jos maasto on "liian vaikea", liukas tai jos alusta ei kestä TRX:n painoa. Opettele ja harjoittele tarvittava rutiini turvallisen ajomaaston valitsemiseksi. Ole erityisen varovainen jos lähistöllä on lapsia.

-TRX:n ohjaus/käännettävyys on erilainen kuin esim: autoissa. Tästä syystä on erittäin tärkeää opetella ohjattavuus pienellä nopeudella ennen nopeuden nostamista. Vähennä aina nopeutta ennen kääntymistä.

-Älä koskaan aja jyrkempää mäkeä mitä ajotaitosi sallivat. Opettele mäkiajotaitosi loivemmissa rinteissä ennen siirtymistä jyrkempiin rinteisiin.

-Noudata aina turvallisuusohjeita noustessasi mäkeä ylös. Tarkasta maasto huolellisesti ennen kuin lähdet nousemaan mäkeä. Älä nouse mäkeä mikäli renkailla ole riittävää pitoa. Siirrä kehosi paino eteenpäin. Vältä nopeaa vaihteen vaihtoa tai kaasun avaamista rinteessä. Älä aja liian suurella nopeudella mäen harjalle.

-Noudata aina turvallisuusohjeita laskeutuessasi mäkeä alas. Tarkasta maasto huolellisesti ennen kuin lähdet laskeutumaan mäkeä. Älä laskeudu mäkeä mikäli jarruilla ei ole riittävää tehoa. Siirrä kehosi paino taakse. Älä koskaan laskeudu mäkeä suurella nopeudella. Jos mahdollista, valitse reitti jossa et joudu kääntymään, seurauksena saattaa olla liiallinen kallistuminen ja kaatuminen.

-Ajaessasi rinnettä sivusuunnassa, tarkasta maasto ennakkoon ja varmista että renkailla on riittävä pito. Siirrä kehosi paino rinteeseen yläosaa päin. Vältä TRX:n kääntämistä ympäri kesken rinnettä. Vältä ylittämistä rinnettä sivuttain jos mahdollista.

-Opettele rinneajon nopeuden, jarrujen ja painopisteen käyttö. Jarrujen käyttö tulisi opetella huolellisesti mikäli TRX lähtee valumaan taaksepäin rinnettä ylösnoustaessa.

-Tarkista esteet ajaessasi tuntemattomassa maastossa. Älä ylitä liian suuria esteitä esim: suuret kivet, kaatunut puu tai tms.

-Älä aja suurella nopeudella vedessä tai sen läheisyydessä. Jarrujen kastuttua niiden teho laskee jonkin verran, tästä syystä testaa aina jarrujen teho noustessasi vedestä.

-Peruuttaessasi, varmista ettei takana ole esteitä tai ihmisiä ja aja pienellä nopeudella.

-Tarkasta rengaspaineet säännöllisesti, ja käytä ainoastaan oikea tyyppisiä/kokoisia renkaita.

-Älä asenna TRX:ään sopimattomia lisälaitteita.

-Älä ylitä sallittuja paino/kuormausrajoja. Varmista kuorman asianmukainen kiinnitys. Suuri kuorma tai peräkärry pidentävät jarrutusmatkaa. Tästä syystä aja pienemällä nopeudella, ajaessasi kuormalla tai vetäessäsi peräkärryä

VAROITUSTARRAT

Sinun TRX on varustettu lukuisilla varoitustarroilla jotka sisältävät turvallisuuteen vaikuttavaa tietoa. Jokaisen TRX:n käyttäjän tulee lukea varoitustarrat ja ymmärtää niiden sanoma ennen ajoa.

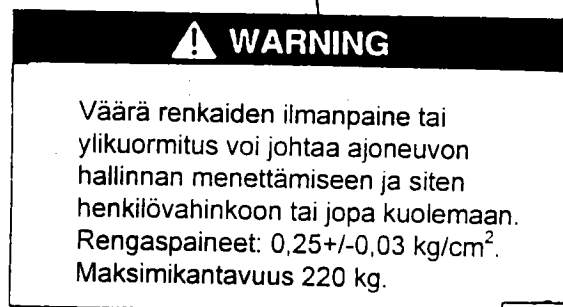
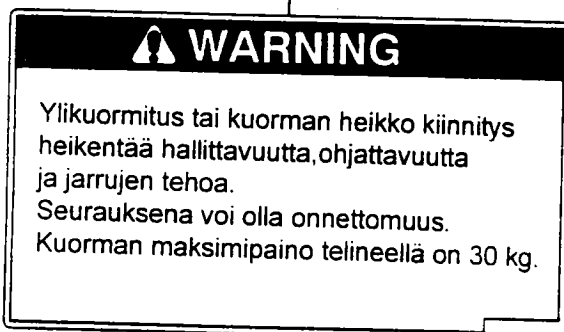
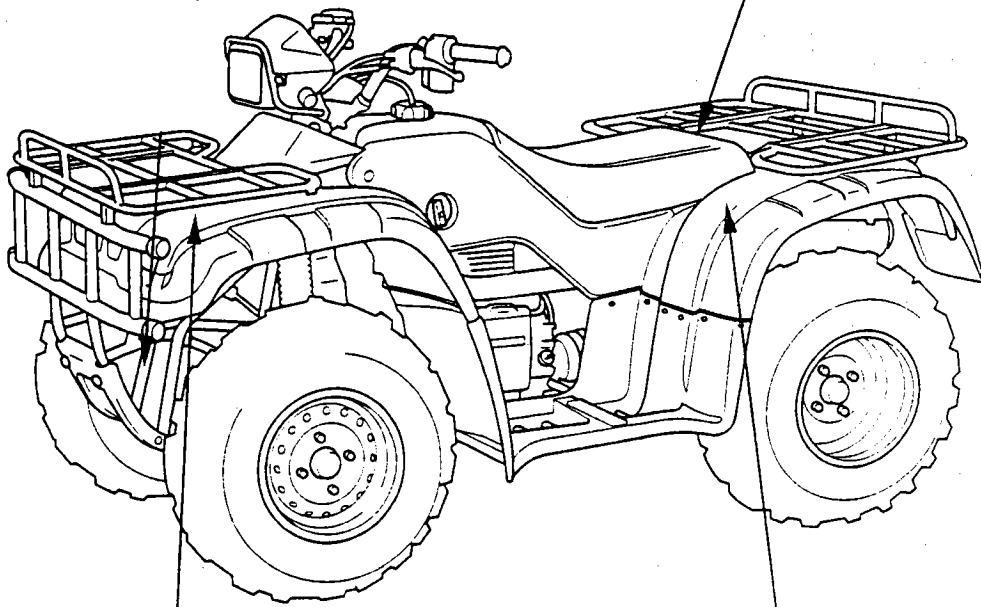

WARNING



Käyttö kielletty alle 16 vuotiailta.
Seurauksena saattaa olla henkilö-
vahinko tai jopa kuolema.

BRAKING INFORMATION

Nelivetoisena TRX jarruttaa sekä etu-
että takajarrulla käyttäjä sitten kumpaa
tahansa jarrua.

WARNING

Ylikuormitus tai kuorman heikko
kiinnitys heikentää hallittavuutta,
ohjattavuutta ja jarrujen tehoa.
Seurauksena voi olla onnettomuus.
Kuorman maksimipaino
telineellä on 60 kg.

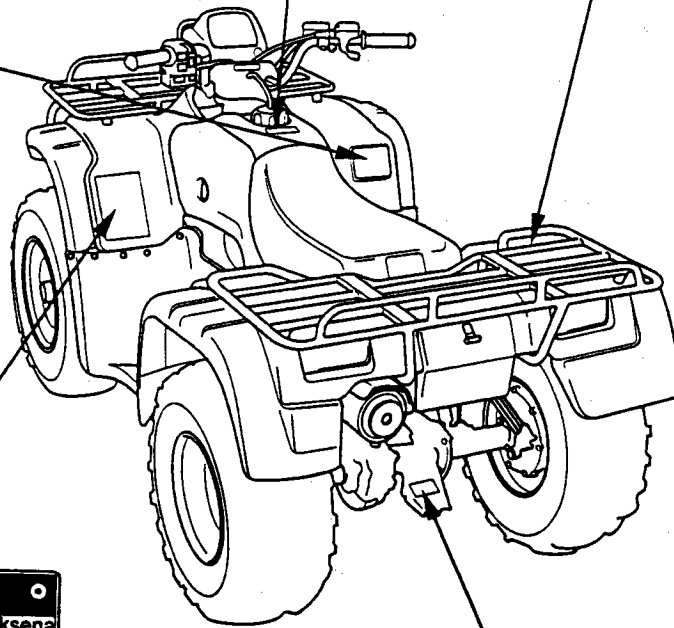



WARNING

TRX:n sopimattoman käytön seurauksena
saattaa olla henkilövahinko tai kuolema.

- Lue käyttöohjekirja
- Noudata turvallisuusohjeita
- Harjoittele ajamista
- Älä aja yli taitojesi.
- Noudata ohjeita ajaessasi
rinteessä tai vaikeassa maastossa
- Aja varovasti kun ajomaasto muuttuu

 -Kyyditseminen kielletty.

 -Älä aja yleisillä teillä.

 -Älä aja alkoholin tai
huumausaineen alaisena.

 -Käytä kypärää ja muita
ajovarusteita.

WARNING

Peräkärryn vedossa, käytä
vetonuppia ja varmista
kunnollinen kiinnitys.

- maksimi vetovoima 3776N
- maksimi paino koukulle 14 kg

VARUSTEET JA HALLINTALAITTEET

1. Takajarruvipu/pysäköintijarru
2. Katkaisijat:
 - ajovalokytkin
 - moottorin hätäkatkaisin
 - ajovalon vaihtokytkin
 - käynnistinkytkin
 - vaihteen valitsinkytkimet
3. Peruutusvaihteen valitsinvipu
4. Äänimerkin kytkin
5. Polttoainemittari
6. Rikastinnuppi
7. Virtalukko
8. Kaasuvipu
9. Etujarruvipu

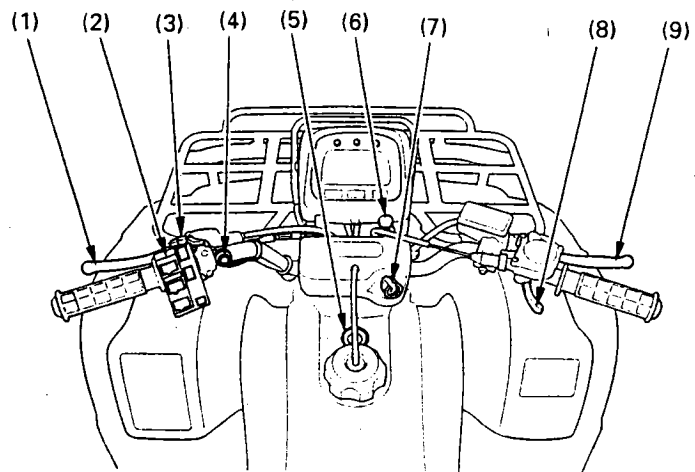

10. Peruutusvaihteen merkkivalo
11. Vapaavaihteen merkkivalo
12. Öljyn korkean lämpötilan merkkivalo
13. Monitoimintonäyttö
 - nopeusmittari
 - vaihteen ilmaisin
 - matka- / osamatkamittari
 - kello / tuntimittari
14. Minuuttivalintanuppi
15. Tuntivalintanuppi
16. Kello / tuntimittarin valintanuppi
17. Matka- / osamatkamittarin valintanuppi

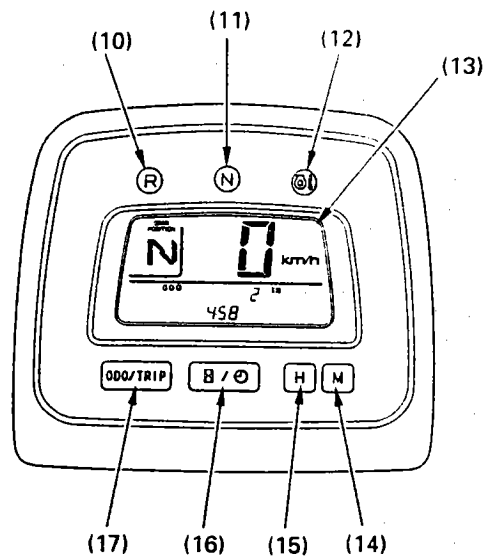

VARUSTEET JA HALLINTALAITTEET

- 18. Lipun kiinnityspaikka
- 19. Takatavarateline
- 20. Satulan lukitusvipu
- 21. Polttoainesäiliön korkki
- 22. Etujarrunestesäiliö
- 23. Kypäräkoukku
- 24. Etutavarateline
- 25. Käsikäynnistin
(oikeanpuoleisen sivusuojan takana)
- 26. Oikea jalkatappi
- 27. Takajarrupoljin
- 28. Lisääajovalo
- 29. Pääajovalo

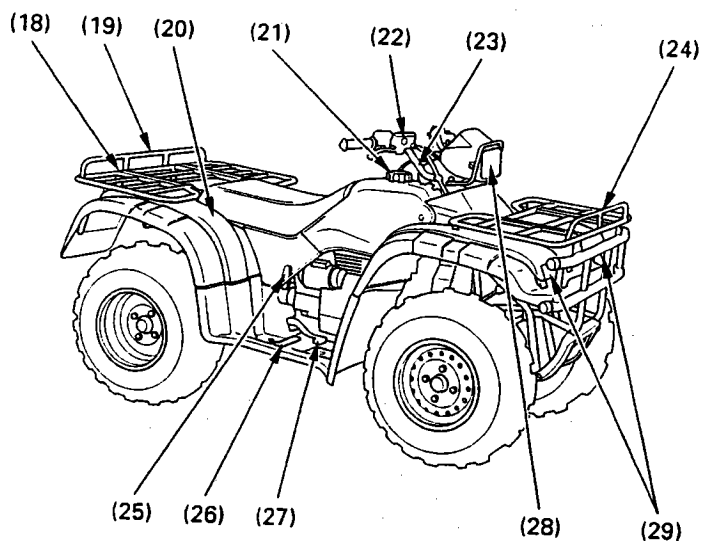

- 30. Lisälaitteen pistorasia
- 31. Polttoainehana
- 32. Esirikastin
- 33. Säilytyslokero
 - työkalut
 - vaihdekeppi
 - rengaspainemittari
 - käsikirja
- 34. Öljyn täyttötulppa / mittatikku
- 35. Vasen jalkatappi
- 36. Vetonuppi (lisävaruste)

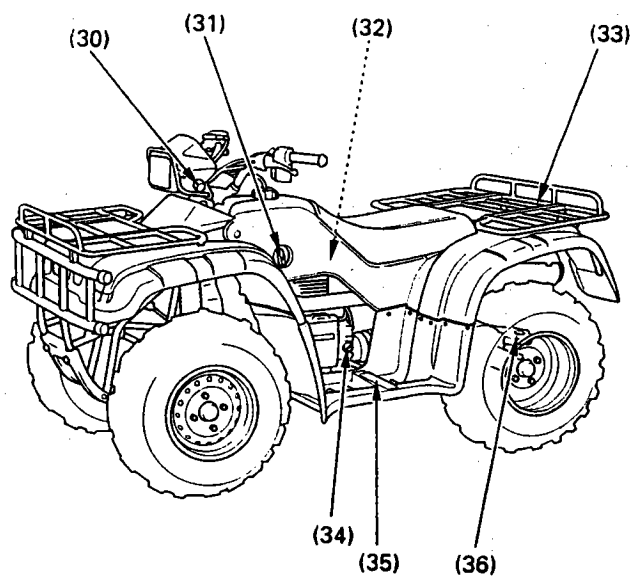

Virtalukko (1)

Virtalukko (1) sijaitsee ohjaustangon suojassa.

O (OFF) - Virta poikki, moottoria ja valoja ei voi käyttää. Avaimen voi irroittaa.

I (ON) - Virta päällä, valot toimivat ja moottorin voi käynnistää jos vaihde on vapaalla ja hätäkatkaisin on RUN-asennossa. Avainta ei voi irroittaa.

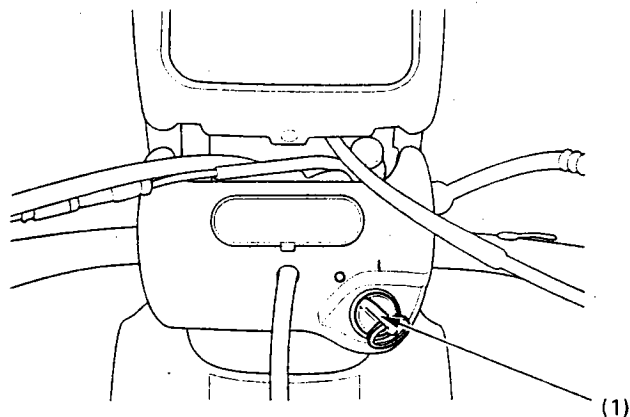

Moottorin hätäkatkaisin (1)

Kun katkaisin on O (RUN) - asennossa, moottorin voi käynnistää. Kun katkaisin on X (OFF) - asennossa moottori ei käynnisty. Katkaisin on tarkoitettu ainoastaan hätätapauksia varten ja sen pitäisi tavallisesti olla RUN - asennossa.

HUOM ! Jos sammutat moottorin hätäkatkaisimesta, varmista että virtalukko tulee O (OFF) asentoon jotta akku ei pääse purkautumaan.

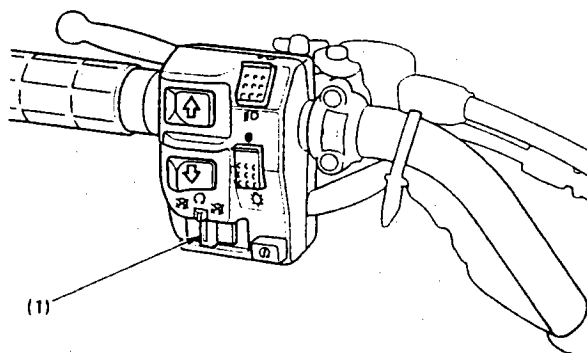

Rikastinnuppi (1)

Rikastinnuppi sijaitsee ohjaustangon suojan takana. Rikastimessa on kaksi asentoa: auki (A), ja kiinni (B).

Käynnittäessäsi kylmää moottoria, vedä rikastin auki (A). Moottorin lämmitessä painetaan rikastin vaiheittain kiinni (B). Moottorin ollessa lämmin rikastinta ei tarvitse käyttää.

VAROITUS ! Liiallinen / jatkuva rikastimen käyttö heikentää männän ja sylinterin voitelua ja siten lyhentää moottorin käyttöikää.

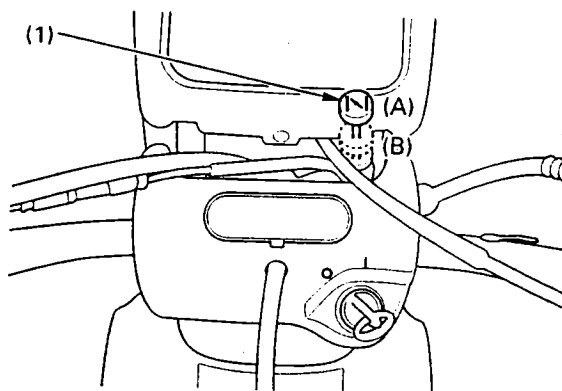

Käynnistinkytkin (1)

Käynnistinkytkin sijaitsee ajovalokytken (2) alapuolella. Käynnittäessäsi moottoria, varmista että vaihde on vapaalla, moottorin hätäkatkaisin (3) asennossa \bigcirc (RUN) ja virtalukko asennossa I (ON), ja paina käynnistinkytkintä (1).

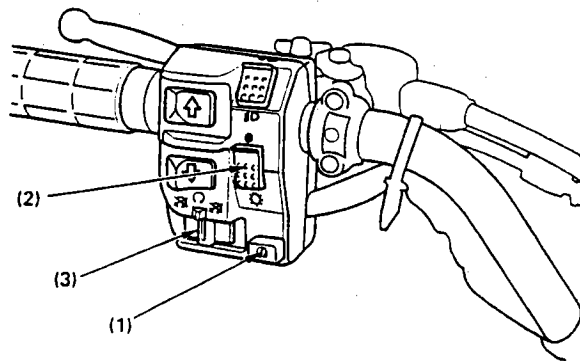

Äänimerkin kytkin (1)

Äänimerkin kytkin sijaitsee vasemmassa ohjaustangossa ajovalokytken vieressä.

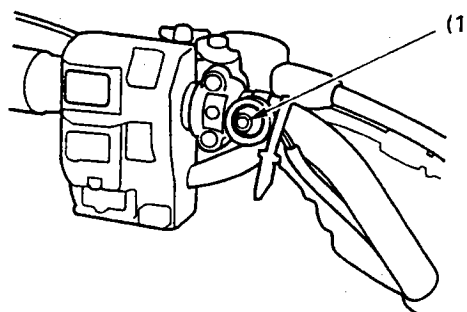

Esirikastin (1)

Esirikastin sijaitsee TRX:n vasemmalla puolella, kaasuttimen kohokammiossa.

Kun moottori on kylmä ja ilman lämpötila alle -15°C , paina esirikastinta 2-3 kertaa ennen käynnistinkytkimen painamista.

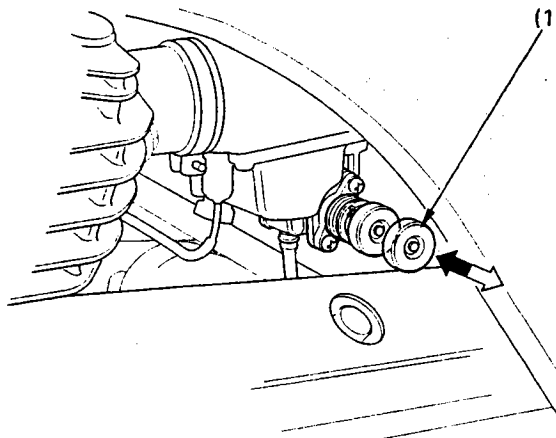

Käsi käynnistin (1)

Käynnistin sijaitsee oikeanpuoleisen sivukotelon (2) takana.

1. Irroita sivukotelo (2).
2. Tartu kahvaan (1) ja vedä hitaasti "tyhjät" pois vetämällä käynnistinnarua ulospäin noin 10 cm.
3. Vedä narusta voimakkaasti.
4. Moottorin käynnistyttyä, älä irroita otettasi käynnistyskahvasta, vaan palauta se kädelläsi hitaasti paikalleen.

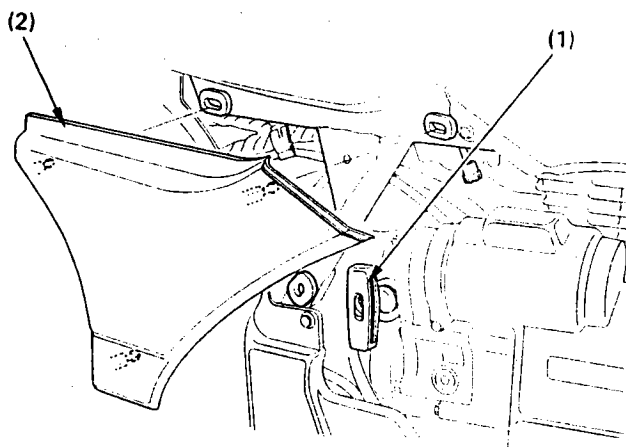

Kaasuvipu (1)

Kaasuvipu sijaitsee ohjaustangon oikealla puolella.

Kaasua avataan painamalla peukalolla suuntaan (A). Kaasun sulkeutuminen tapahtuu itsestään jousivoimalla.

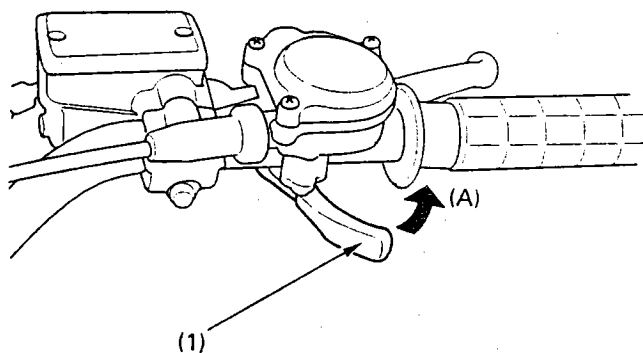

Valot

Ajovalokatkaisimen (1) ollessa asennossa ☼ (ON) syttyvät pää- ja lisäajovalot. Valonvaihtokytkin (2) vaikuttaa pääajovaloon.

- ☼ - kaukovalo
- ☼ - puolivalo

Ajovalon vaihtokytkin ei vaikuta lisäajovaloihin.

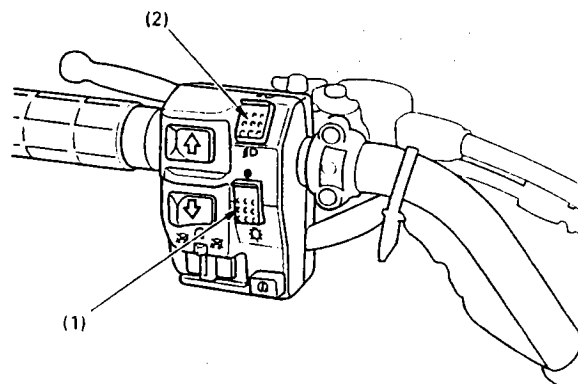

Merkkivalot

Peruutusvaihteen merkkivalo (1) palaa peruutusvaihteen ollessa päällä kun virtalukko on asennossa I (ON).

Vapaavaihteen merkkivalo (2) palaa vaihteen ollessa vapaalla kun virtalukko on asennossa I (ON).

Moottoriöljyn lämmön varoitusvalo (3) syttyy palamaan kun moottoriöljyn lämpötila nousee liian korkeaksi.

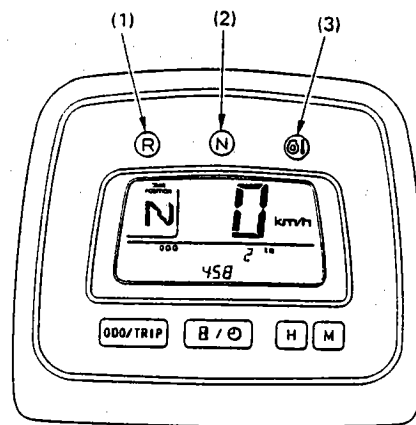

HUOM ! Varoitusvalo syttyy kun virta-avain käännetään ON - asentoon ja palaa muutaman sekunnin. Tämä on varmistus, että varoitusvalon polttimo on ehjä.

VAROITUS ! Jos varoitusvalo syttyy käytön aikana, pysähdy, sammuta moottori ja anna sen jäähtyä.

HUOM ! Etupuskuriin ei saa kiinnittää mitään, mikä estää jäähdytysilman pääsyn moottorille

Monitoimintonäyttö

1. Monitoimintonäyttö

- (A) Vaihteen ilmaisin
- (B) Nopeusmittari
- (C) Matka- / osamatkamittari
- (D) Kello / tuntimittari

2. Matka- / osamatkamittarin vaihtonuppi. Vaihtaa näyttöön matka- tai osamatkamittarin.

Osamatkamittarin nollaus.

3. Kello / tuntimittarin vaihtonuppi.

4. Tuntivalintanuppi. Säädetään kellon tuntinäyttö.

5. Minuuttivalintanuppi. Säädetään kellon minuuttinäyttö.

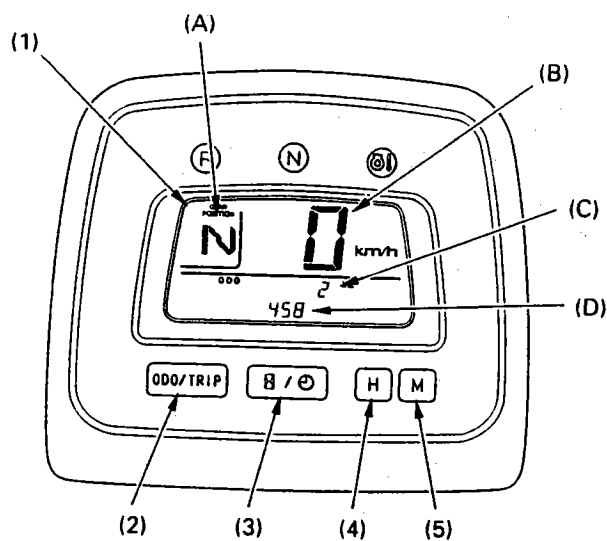

Mittarinäyttö (1)

Kun virta-avain käännetään ON-asentoon, ilmestyy mittariin nestekidenäytön kaikki osat hetkellisesti, näin pystyt varmistumaan siitä, että näyttö on kunnossa. Digitalikello nollaantuu kun akku kytketään irti.

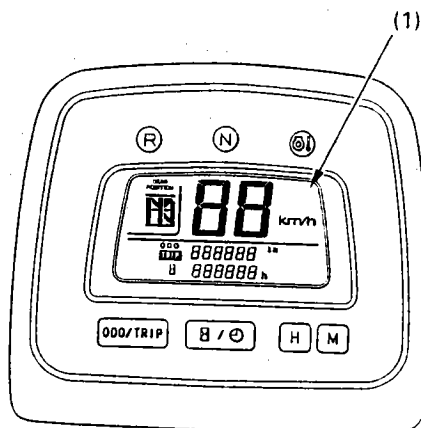

Vaihteen ilmaisin (1)

Näyttö ilmaisee mikä vaihde on päällä, kun moottori on käynnissä.

Näytön osat: N vapaavaihte, R peruutusvaihte ja 1-5 mikä vaihde on kytketty.

Kun virtalukko on kytketty ON-asentoon ja moottori ei käy, vaihtuu näytössä osat: N, R, ja 1 kunkin vaihteen ollessa kytkettynä. Kun vaihde 2-5 on kytketty tulee näyttöön "----".

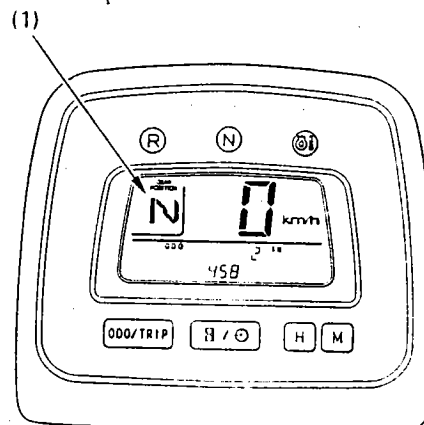

Matka- / osamatkamittari

Matkamittari:

Kun näyttöön on valittu matkamittarinäyttö (1), näkyy näytössä myös "ODO" merkki (2). Tämä näyttö osoittaa ajetun kokonaiskilometri määrän.

Matka- / osamatkamittarin näytön vaihto tapahtuu painamalla ODO/TRIP nappia (3).

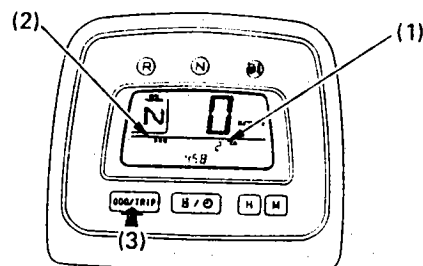

Osamatkamittari:

Kun näyttöön on valittu osamatkamittarinäyttö (1), näkyy näytössä myös "TRIP" merkki (2).

Osamatkamittarin nollaus tapahtuu painamalla vaihtonappia (3), ja pitämällä sitä pohjaan-painettuna n. 2 sekunnin ajan.

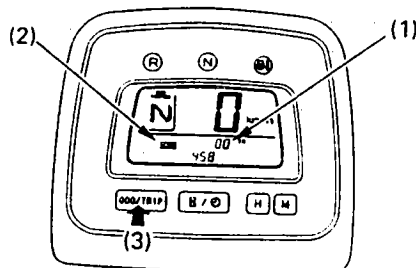

Tuntimittari (1)

Kun näyttöön on valittu tuntimittari (1), näkyy näytössä myös tuntimittarin merkki (2). Tuntimittari osoittaa tunnit ja tunnin kymmenykset.

Tuntimittarin / kellon näytön vaihto tapahtuu painamalla nappia (3)

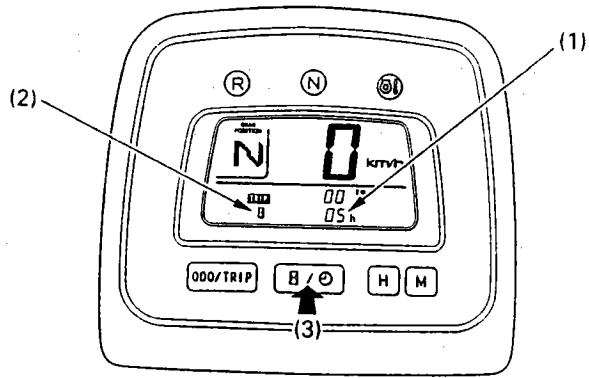

Kello (1)

Digitalikello osoittaa tunnit ja minuutit.

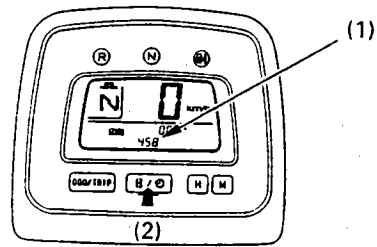

Kellon säätö:

Säätäessäsi tuntinäyttöä (2), paina säätönappia (1). Kerta painallus siirtää kelloa tunnin eteenpäin. Pidettäessä nappi pohjaan painettuna, lähtee tuntinäyttö juoksemaan kunnes vapautat napin.

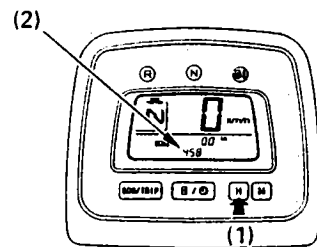

Säätäessäsi minuuttinäyttöä (4), paina säätönappia (3). Kerta painallus siirtää kelloa minuutin eteenpäin. Pidettäessä nappi pohjaan painettuna, lähtee minuuttinäyttö juoksemaan kunnes vapautat napin.

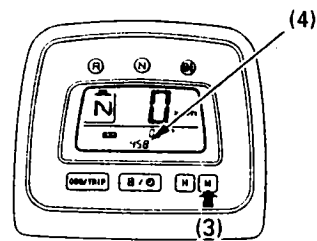

Minuuttinäytön nollaus tapahtuu painamalla minuutti- ja tuntinappi pohjaanpainettuna yhtäaikaan n. 2 sekunnin ajan.

Vaihteiden käyttö

Vaihtevalitsinkytkimet sijaitsevat vasemmassa ohjaustangossa. Kytkin (1) vaihtaa vaihteen isommalle, ja kytkin (2) pienemmälle.

Vaihteita eteenpäin on 5.

HUOM !

- Vaihteen ollessa vapaalla, vaihteita ei voi kytkeä mikäli moottorin kierrokset on yli 3,000 tai jos nopeus on yli 10 km/h.
- Vaihdettä ei voi kytkeä 1 vaihteelta vapaalle, mikäli nopeus on yli 3 km/h.

Peruutusvaihteen valitsinnuppi (1) sijaitsee vasemmassa käsijarruvivussa. Ennen vaihtamista peruutusvaihteelle, varmista että TRX on täysin pysähtynyt ja vaihde on vapaalla. Paina valitsinnuppi (1) alas, purista käsijarrua (2) ja paina kerran alempaa vaihtevalitsinta (3). Vaihtaminen takaisin vapaalle, tapahtuu painamalla ylempää vaihtevalitsinta (4).

HUOM ! Vaihtaminen peruutusvaihteelle ei onnistu, mikäli moottorin kierrokset on yli 3,000 tai jos nopeus on yli 10 km/h.

VAROITUS ! Pysäytä TRX kokonaan vaihtaessasi vapaalta peruutus- tai 1 vaihteelle. Vaihtaminen vauhdissa saattaa vaurioittaa vaihteistoa.

JARRUVIVUT / PYSÄKÖINTIJARRU

Oikea käsijarruvipu vaikuttaa etupyöriin. Vasen käsijarruvipu ja jarrupoljin vaikuttavat takapyöriin. Pysäköintijarru sijaitsee vasemmalla puolella ohjaustangossa. Se lukitaan vetämällä jarruvivusta (1) ja työntämällä lukitusvipu (2) eteen. Vapautus tapahtuu vetämällä jarruvivusta (1).

HUOM ! Jarrutuksessa on huomioitava, että nelivetoisena TRX jarruttaa kaikilla neljällä pyörällä, käyttipä sitten mitä tahansa jarruvipua tai -poljinta.

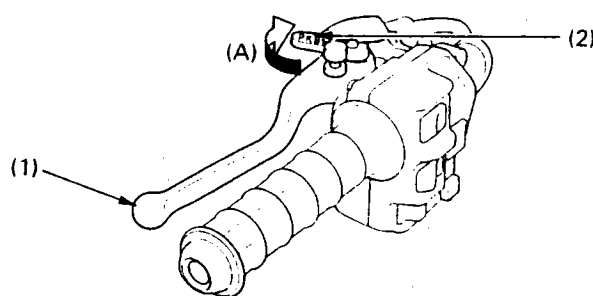
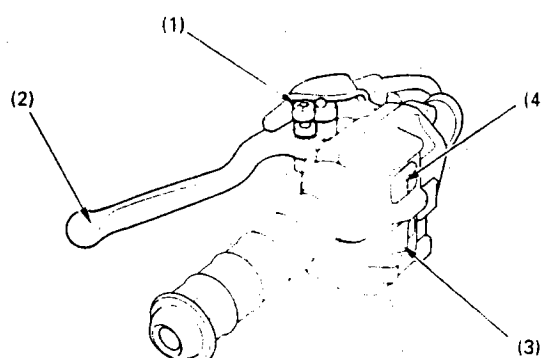
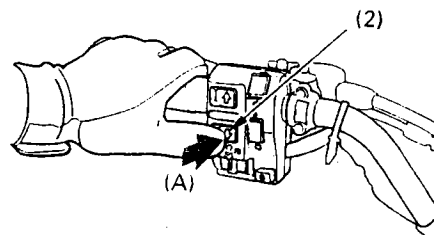
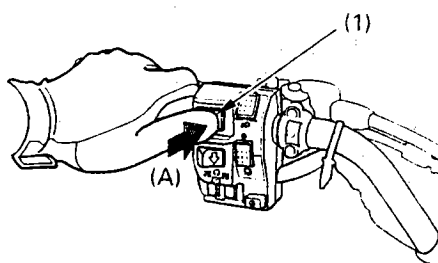

Kypäräkoukku

Kypäräkoukku (2) sijaitsee ohjaustangon (1) oikealla puolella.

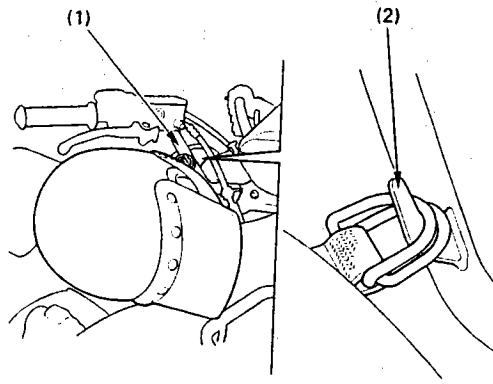

Peräkoukun kiinnitusala

Kiinnitusala (1) sijaitsee takahaarukassa. Pallokoukku (2) on lisävaruste.

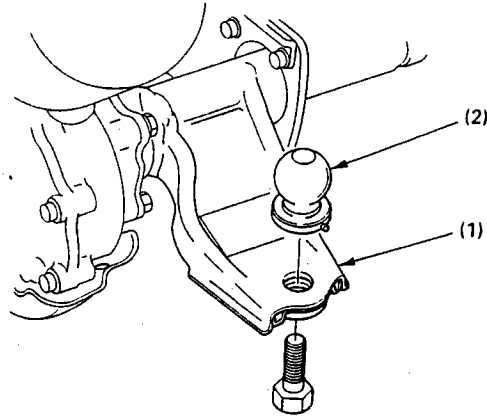

Tavarasäiliö

Tavarasäiliö sijaitsee takatavaratelineen (2) alla. Tavarasäiliön kansi (1) avataan salvasta (3). Käsikirja (4), työkalut (5), vaihdekeppi (6) ja rengaspainemittari (7) tulisi säilyttää tavarasäiliössä.

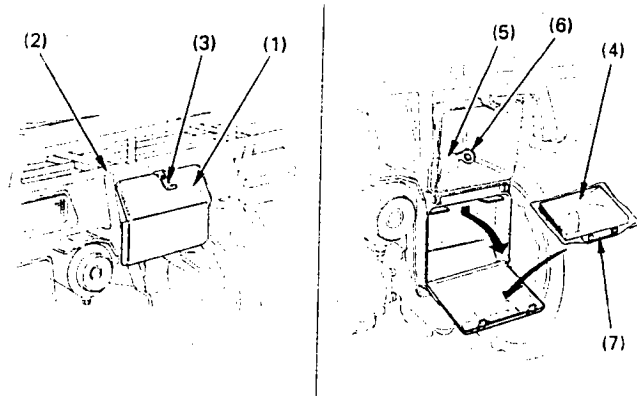

Lisälaitteen pistorasia

Pistorasia (1) sijaitsee päävalon kopassa (2). Pistorasian virran ulosotto on tarkoitettu lisävaloille, radiolla tms.

Virran ulosotto:

Käynnistä moottori, sammuta valot ja avaa suojakansi (3). Älä käytä ajovaloja virranulosoton kanssa samaan aikaan koska se voi ylikuormittaa akkua.

Virran ulosoton maksimikuormitus:

DC 12V. 120 W (10A).

Sulje rasia suojakannella (3) kun rasia ei ole käytössä. Varo ruiskuttamasta vettä suoraan pistorasiaan.

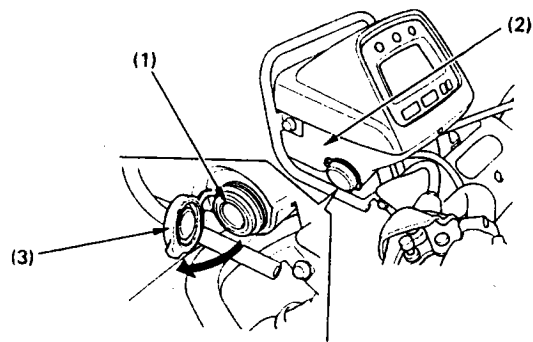

POLTTOAINE

Polttoainemittari (1) sijaitsee polttoainesäiliössä. Kun mittarin neula (2) osoittaa merkkiä F, on säiliö täynnä ja polttoainetta on n. 12 l. Kun mittarin neula laskee punaiselle alueelle (3) on polttoainetta jäljellä vain n. 3 l. Täytä tällöin säiliö mahdollisimman pian.

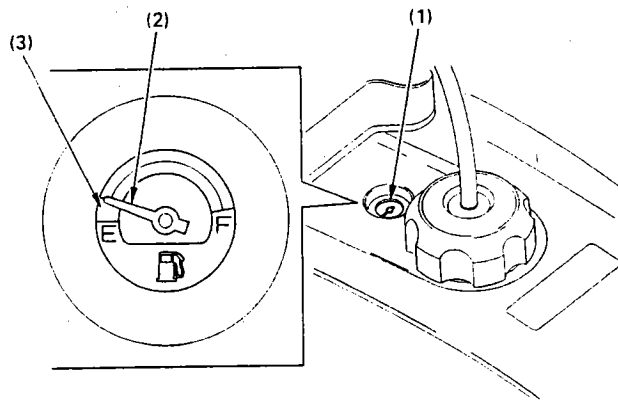

Täytettyäsi polttoainesäiliötä, varmista että polttoainesäiliön korkki (1) tulee kunnolla kiinni. Käännä korkkia myötäpäivään niin että siitä kuuluu napsahdus. Varmista että ilmaletku (2) tulee sille varattuun reikään (3). Älä täytä liian täyteen polttoainetta ei saa olla täyttöaukon kaulassa (4).

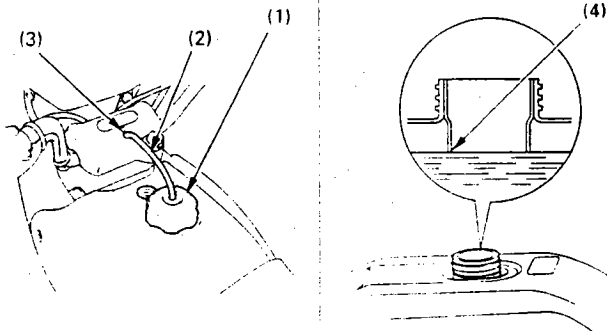

Polttoainehaha (1) sijaitsee polttoainesäiliön vasemmalla puolella. Hanassa on 3 asentoa.

OFF - suljettu
ON - auki
RES - varasäiliö (2,7l)

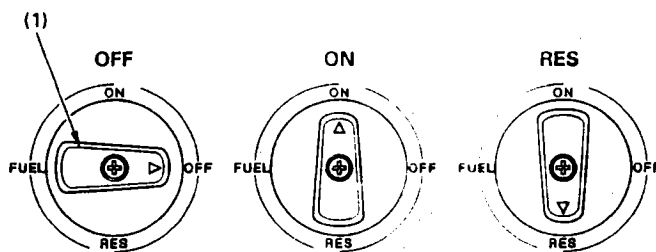

Varasäiliötä on tarkoitettu käytettäväksi ainoastaan silloin kuin polttoaine on vähissä. Täytettyäsi säiliön siirrä hana ON-asentoon.

Käytä aina puhdasta, vähälyijyistä polttoainetta, jonka oktaaniluku on vähintään 91. Suosittelemme lyijyttömän polttoaineen käyttöä, koska sen päästöt ovat pienemmät ja näin ollen pidentää pakoputkiston ikää lyijylliseen polttoaineeseen verrattuna.

HUOM ! Jos tasaisella nopeudella ajettaessa moottorista kuuluu "nakutusta", vaihda polttoaineen laatua. Jos "nakutus" edelleen jatkuu, ota yhteys valtuutettuun Honda-huoltokorjaamoon.

VAROITUS ! Polttoaine on erittäin herkästi syttyvää. Täytä säiliö hyvin tuuletetussa tilassa, moottorin ollessa sammutettuna. Varmista ettei lähistöllä ole avotulta. Vältä polttoaineen ihokosketusta tai polttoainehöyryn hengittämistä. Pidä polttoaine pois lasten ulottuvilta !

MOOTTORIÖLJY

Tarkasta moottoriöljyn määrä ennen jokaista ajopäivää.

Öljymäärän tarkistus:

Aseta TRX tasaiselle alustalle. Irroita mittatikku (1) joka sijaitsee moottorin lohossa vasemmalla puolella. Pyyhi mittatikku puhtaaksi ja laita se takaisin öljyntäyttöaukkoon kiertämättä sitä kiinni. Öljymäärän pitää olla ylärajan (2) ja alarajan (3) välissä.

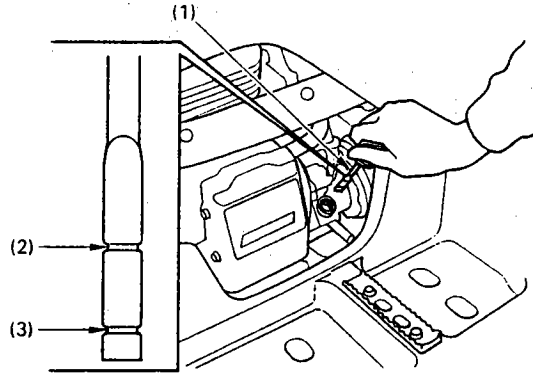

TARKISTUKSET ENNEN AJOA

Ennen jokapäiväistä ajopäivää tarkista seuraavat kohteet.

1. Moottoriöljy - määrä ja mahdolliset vuodot
2. Polttoaine - määrä ja mahdolliset vuodot
3. Jarrut - toiminta ja mahdolliset jarrunestevuodot
4. Renkaat - paine ja kunto
5. Kaasuvipu - toiminta ohjaustangon jokaisessa asennossa
6. Valot - toiminta
7. Moottorin hätäkatkaisin - toiminta
8. Vetonivelen suojakumit - kunto
9. Pultit ja mutterit - kiinnitys
10. Ohjaus - toiminta
11. Matkatavarat - kiinnitys
12. Alusta ja pakoputkisto - ulkopuolinen puhdistus
13. Ilmansuodattimen kondenssivesi - tyhjennä

Korjaa mahdolliset viat tai puutteet ennen ajoa. Mikäli et itse pysty korjaamaan vikoja ota yhteys valtuutettuun Honda-huoltokorjaamoon.

Jos TRX on kaatunut tai ollut kolarissa, tarkistuta mahdolliset vauriot joita et ehkä itse pysty havaitsemaan.

LISÄVARUSTEET, MATKATAVARAT JA KUORMAUS

Välttääksesi mahdolliset onnettomuudet, ole erittäin varovainen lisävarusteita asentaessasi tai matkatavaroita pakatessasi, sillä ajo-ominaisuudet (ohjattavuus, suorituskyky jne.) saattavat muuttua tuntuvasti.

Kuljettajan, lisävarusteiden ja matkatavaroiden kokonaispaino EI saa ylittää 220 kg.

Kuormauksen suurin sallittu painoraja:

Tavarateline edessä:	30 kg
Tavarateline takana:	60 kg
Vetokoukun vetovoima:	385 kg (3776N)
Paino vetokoukulle:	14 kg
Yhdistetty paino: (takatavarateline ja vetokoukku)	60 kg

Muista myös seuraavat ohjeet:

1. Älä lastaa tavaroita muualle kuin etu- tai takatavaratelineelle.
2. TRX ei ole suunniteltu kuljettamaan matkustajia.
3. Käytä ainoastaan vetokoukku peräkärryn tai toisen ajoneuvon vetämiseen.
4. Matkatavarat eivät saa ulottua tavaratelineen reunojen yli.
5. Kiinnitä tavarat huolellisesti.

HUOM ! Muutostyöt jotka eivät täytä Hondan asettamia vaatimuksia saattavat heikentää TRX:n ajettavuutta tai käyttöikä.

MOOTTORIN KÄYNNISTYS

Moottori kylmä, lämpötila -15 - +35°C

1. Kytke pysäköintijarru päälle.
2. Käännä polttoainehana ON-asentoon.
3. Käännä virta-avain ON-asentoon ja tarkista, että vaihde on vapaalla.
4. Tarkista että moottorin hätäkatkaisin on RUN-asennossa.
5. Vedä rikastinnappi täysin auki ja pidä kaasua suljettuna.
6. Paina käynnistinnappia tai vedä käynnistinnarusta.

HUOM ! Älä käytä käynnistinmoottoria yhtäjaksoisesti yli viittä sekunttia. Anna käynnistinmoottorin levätä n. 10 sekunttia ennen kuin yrität uudelleen. Käynnistinmoottori toimii ainoastaan kun vaihde on kytketty vapaalle.

7. Heti kun moottori on käynnistynyt, irroita ote käynnistinnapista ja sulje rikastin vaiheittain.
8. Jos tyhjäkäynti on epätasaista, aukaise hieman kaasua.

Moottori lämmin, lämpötila yli +35°C

1. Käännä virta-avain ON-asentoon.
2. Älä käytä rikastinta.
3. Aukaise hieman kaasua.
4. Paina käynnistinnappia.

Moottori kylmä, lämpötila alle -15°C

1. Vedä rikastinvipu kokonaan auki.
2. Paina esirikastinta 2-3 kertaa ennen käynnistystä.
3. Pidä kaasua suljettuna.
4. Paina käynnistinnappia.
5. Heti kun moottori käynnistyy, tyhjäkäyntikierrokset ovat korkeat. Kun kierrokset laskevat ja muuttuvat epätasaisiksi, sulje rikastin vaiheittain.
6. Lämmitä moottoria kunnes se käy tasaisesti rikastin suljettuna. Jos tyhjäkäynti on epätasaista, aukaise hieman kaasua.

HUOM ! Jos moottori ei käynnisty monien yritysten jälkeen, on todennäköistä että moottorin sytytystulppa on kastunut. Menettele silloin seuraavasti.

1. Käännä moottorin hätäkatkaisin OFF-asentoon.
2. Sulje rikastin kokonaan.
3. Aukaise kaasua kokonaan.
4. Pyöritä moottoria useampia kertoja käynnistinmoottorilla tai käsikäynnistimellä.
5. Odota tämän jälkeen n. 10 sekunttia. Käännä hätäkatkaisin takaisin ON-asentoon ja käynnistä normaalisti, kuitenkin käyttämättä rikastinta.

AJO

1. Lämmitä moottori, vaihteen ollessa vapaalla ja pysäköintijarru kytkettynä.
2. Kun moottori on lämmennyt vapauta pysäköintijarru.
3. Kun kone käy tyhjäkäynnillä, vedä takajarruvivusta ja kytke 1 vaihte päälle ylemmästävaihtevalitsimesta.
4. Vapauta takajarruvipu ja nosta nopeutta avaamalla kaasua asteittain.
5. Kun vauhti kiihtyy, sulje kaasua ja vaihda 2 vaihteelle.
6. Menettele samoin vaihtaessasi 3,4 tai 5 vaihteelle.
7. Vaihtaessasi pienemmälle vaihteelle, valitse vaihte 1 kerrallaan alemmasta vaihtevalitsimesta.

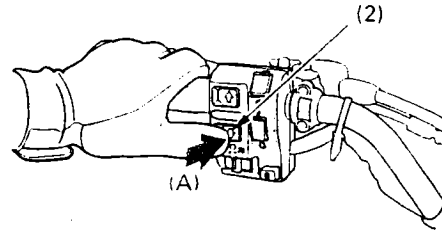
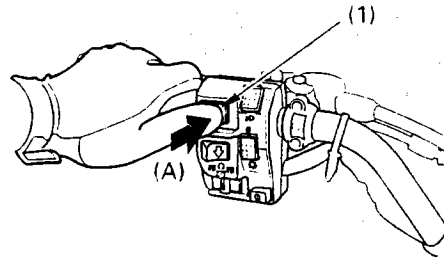

VAROITUS ! Älä vaihda vaihteita sulkematta kaasua. Moottori tai vaihdelaatikko voivat vaurioitua ylikierroksista.

HUOM ! Vaihtaminen vapaalta 1 vaihteelle ei onnistu, mikäli moottorin kierrokset on yli 3,000 tai jos nopeus on yli 10 km/h. Vaihtaminen 1 vaihteelta vapaalle ei onnistu mikäli nopeus on yli 3 km/h.

Vaihteiston toimintahäiriö.

Mikäli vaihtevalitsimissa on toimintahäiriö, seuraa seuraavia ohjeita. Mikäli ohjeet eivät korjaa vikaa, ota yhteys valtuutettuun Honda-huoltokorjaamoon.

1. Pysäytä TRX.
2. Käännä virtalukko OFF asentoon.
3. Kun moottori on pysähtynyt, käännä virtalukko ON asentoon.
4. Paina vaihtevalitsimia tarkastaaksesi vaihteiden toiminta.
5. Mikäli valitsimien toiminta on normaali, jatka ajamista.
6. Mikäli valitsimien toiminta on epänormaali, katso kohta "vaihteiston manuaalikäyttö".

Vaihteiston manuaalinen käyttö.

Jos elektronisessa vaihteenvaihtimessa on toimintahäiriö, voidaan vaihteet valita väliaikaisesti manuaalisesti jotta TRX saadaan toimitettua valtuutettuun Honda-huoltokorjaamoon korjattavaksi.

1. Käännä virtalukko ON asentoon.
2. Ota tavaratilasta vaihteenvaihtintyökalu.

3. Tarkasta vapaavaihteen merkkivalosta:
 - Jos vaihde on vapaalla siirry kohtaan 4.
 - Jos vaihde ei ole vapaalla, aseta työkalu vasemman jalkatapin vieressä olevaan kuusikulmaiseen vaihdetappiin ja käännä vaihde vapaalle. Suunta (A), vaihteet pienenee. Suunta (B) vaihteet suurenee. Mikäli vaihteet ei vaihdu, liikuta TRX:ää eteen ja taakse ja yritä uudelleen. Kun olet löytänyt vapaavaihteen poista työkalu.

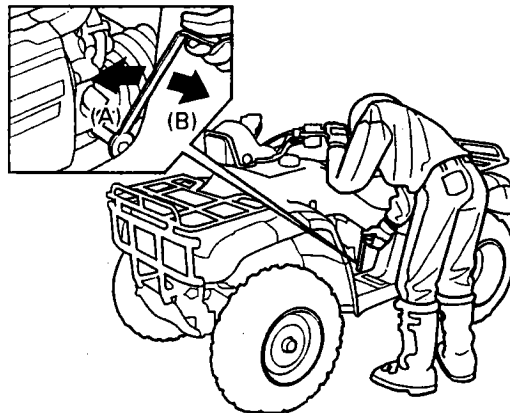

4. Lukitse seisontajarru.
5. Käynnistä moottori.

6. Aseta työkalu ja valitse sopiva vaihde.
 Jos ajat tasaisessa maastossa, valitse joko 3 tai 4 vaihde. Jos maasto on vaihtelevaa, valitse 2 tai 3 vaihde.

7. Poista työkalu.
8. Aja TRX turvallisella nopeudella lähimpään Honda-huoltokorjaamoon.

HUOM ! Älä vaihda vaihteita ajon aikana vaihdetyökalulla.

HUOM ! Jos vaihteita valitaan manuaalisesti elektronisen järjestelmän ollessa käytössä, järjestelmä lopettaa automaattisesti toimintansa. Järjestelmän uudelleenaktivointi tapahtuu kääntämällä virtalukko OFF asentoon ja sen jälkeen takaisin ON asentoon.

Jos akku on tyhjä

Elektroninen vaihteistojärjestelmä toimii vaikka akku on tyhjä mikäli moottori on käynnissä. Mikäli moottori ei käy, on se käynnistettävä käsikäynnistyksellä.

1. Käännä virtalukko ON asentoon.
2. Tarkista että vaihteisto on vapaalla. Työntämällä TRX:ää eteen tai taaksepäin. Jos TRX liikkuu helposti on vaihde vapaalla. Mikäli vaihde ei ole vapaalla, kytke vapaavaihte päälle vaihdetyökalulla.
3. Lukitse seisontajarru.
4. Käännä virtalukko OFF asentoon ja sen jälkeen ON asentoon.
5. Käynnistä moottori käsikäynnistimellä.

Peruuttaminen

Ennen peruutusvaihteen kytkemistä, varmista että vaihde on vapaalla ja että TRX on täysin pysähtynyt.

1. Varmista ettei takana ole esteitä tai ihmisiä.
2. Paina peruutusvaihteen nappi pohjaan, vedä takajarruvivusta ja kytke peruutusvaihde päälle alemmasta vaihteenvaihtimesta.
3. Vapauta takajarruvipu.
4. Avaa kaasua asteittain ja aja hitaasti. Älä avaa kaasua nopeasti.
5. Pysäytys; sulje kaasua ja paina tasaisesti sekä etu- ja takajarrua. Älä käytä pelkästään takajarrua, TRX:n etupää saattaa nousta ilmaan.
6. Varmista että vapaavaihteen merkkivalo syttyy kun vaihdat peruutusvaihteelta vapaalle.

HUOM ! Peruutusvaihdetta ei saa kytetty, mikäli moottorin kierrokset on yli 3.000 tai jos TRX:n nopeus on yli 10 km/h.

Kääntäminen

Kääntyessäsi loivaa mutkaa, siirrä painosi kaarteeseen sisäpuolelle. Tämä tekniikka vakauttaa ajoneuvon tasapainoa, ja tekee kääntämisestä helpomman.

Kääntyessäsi jyrkkää mutkaa; vähennä nopeutta, siirrä painosi eteenpäin ja kaarteeseen sisäpuolelle. Tämä tekniikka antaa eturenkaille kääntämisessä tarvittavaa pitoa ja vähentää painoa takarenkailla joka tekee kääntämisestä helpomman.

Opettele sopivan nopeuden ja kaasun käyttäminen kaarteissa.

Ajomaaston pinnoite on tärkeä tekijä kääntämisen onnistumiseen. Liukkaalla alustalla nopeus tulisi pitää pienenä. Kääntyminen liukkaalla alustalla saattaa olla vaikeaa, koska etupyörät "puskee", tai takapyörät lähtee luisuun. Sivuluisussa käännä etupyörät aina menosuuntaan päin ja vältä äkillistä jarruttamista. Liukkaalla alustalla kääntämistä voidaan helpottaa kaasun avulla, kääntämällä renkaat ja painopiste menosuuntaan. Harjoittele tätä tekniikkaa tasaisella, turvallisella alueella.

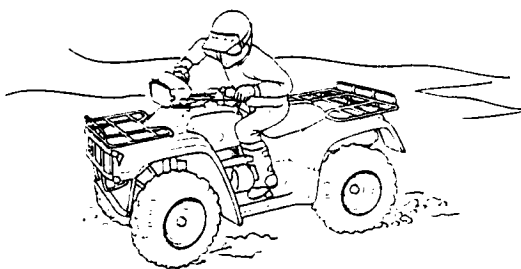
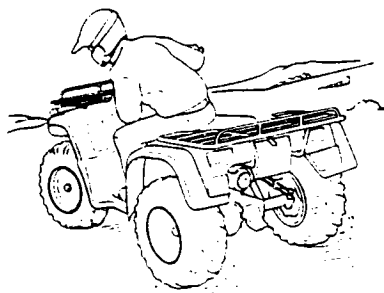

Ylämäkeen ajo

TRX:n kyky nousta turvallisesti ylämäkeä riippuu suuresti kuljettajan ajotaidoista ja harkintakyvystä. Aloita harjoittelu loivassa rinteessä. Vältä esteitä ja kaltevuuksia, joissa TRX saattaa kaatua. Ajotekniikka ylämäkeen ajettaessa edellyttää, että paino siirretään eteenpäin jotta etupyörät eivät nouse ilmaan. Paino siirretään joko nojaamalla eteenpäin istuttaessa tai nousemalla seisomaan jalkatapeille ja nojaamalla eteenpäin. Lähesty mäkeä hitaasti ja nouse sitä ylös tasaisella nopeudella.

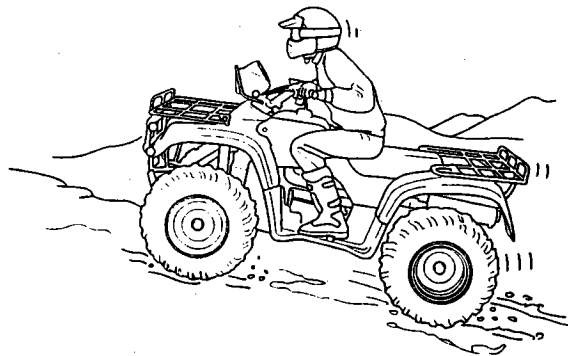

Mikäli teet virhearvioinnin rinteiden jyrkkyydestä tai ajolosuhteista, saattaa TRX jäädä sutimaan tai teho ei riitä ylösnousuun asti ja TRX:n nopeus pysähtyy rinteessä:

1. Käytä sekä etu- että takajarrua niin että TRX on suoraan mäkeen päin.
2. Nouse pois TRX: päältä pitäen jarruja edelleen lukittuna.
3. Kytke vaihde vapaalle, lukitse pysäköintijarru ja sammuta moottori.

Mikäli TRX lähtee valumaan taaksepäin ennen kuin ehdit painaa jarruja, pidä paino rinteeseen päin, paina ensin etujarrua ja sitten takajarrua jottei TRX pääse kääntymään ympäri. Mikäli TRX ei pysähdy jarruttelusta huolimatta, hyppää pois TRX:n päältä oman turvallisuutesi vuoksi.

4. Seiso TRX:n edessä kasvot alamäkeen päin. Näin pääset käyttämään oikealla kädellä takajarrua.
5. Tarkista jalkojesi paikka ja pitävyys ettet luiskahda TRX:n alle.
6. Lähde viemään TRX:ää alas hitaasti jarruttamalla takajarrulla.
7. Mikäli et pysty hillitsemään vauhtia, irroita ote oman turvallisuutesi vuoksi.

Jos maasto on liian liukas tai epäilet kykyjäsi tuoda TRX turvallisesti alas, lukitse jarru, laita kiilat pyörien alle ja hae apua.

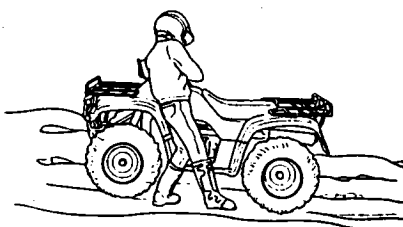

Alamäkeen ajo

Ajettaessa alamäkeen on aina pyrittävä ajamaan suoraan alas, ei sivuttain, koska TRX saattaa tällöin kallistua voimakkaasti jompaan kumpaan suuntaan.

Ennen kuin aloitat laskeutumisen, pysähdy ja tarkastele maastoa alapuolella. Älä koskaan aja, ellei sinulla ole hyvä näkyvyys. Kun olet valinnut turvallisen laskeutumiskohdan, valitse pieni vaihde ja aja alas kaasuttamatta.

Istu niin takana kuin mahdollista ja pidä ohjaustangosta kunnolla kiinni käsivarret suorina. Käytä jarruja vauhdin hillitsemiseksi. Huomioi että jarrujen pito on heikompi pehmeässä maastossa.

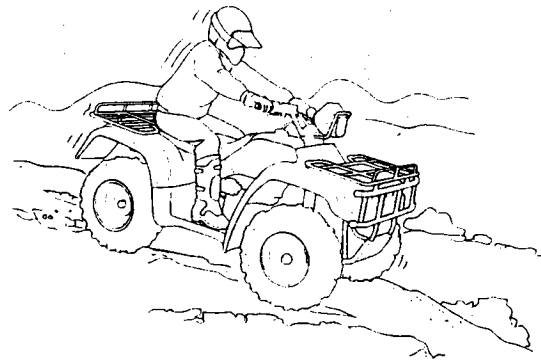

Poikittain ajo rinteessä

Kun ajetaan poikittain rinteessä, kallistetaan yläruumis ylös rinteeseen päin, jotta tasapaino ja vakaisu säilyvät. Pehmeässä maaperässä, kuten hiekassa, voi olla valttämätöntä ohjata hiukan ylöspäin, jotta ajosuunta säilyy.

VAROITUS! Tasapaino on paljon epävarmempi, kun TRX kallistuu. Vältä ajamasta liukkaan rinteeseen poikki.

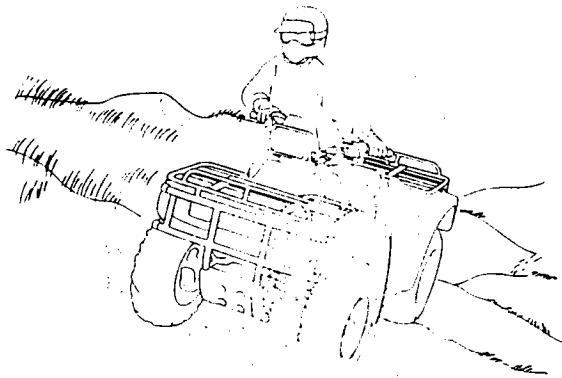

Vedessä ajo

Vesilammikoiden läpi voi huoletta ajaa. Ajosyvyys on 25 cm. Huomioitavaa on, ettei sytytystulppaan ja / tai ilmansuodattimeen pääse vettä. Vesistöjen ylityksessä on valittava mahdollisimman loiva kohta missä laskeudutaan veteen ja nousee takaisin kuivalle alustalle. Aja hitaasti ja vältä esteitä ja liukkaita kiviä.

Jos jarrut häipyvät vedessä ajon jälkeen, vesi voidaan poistaa aukaisemalla jarrurumpujen vedenpoistotulppa.

Etujarru

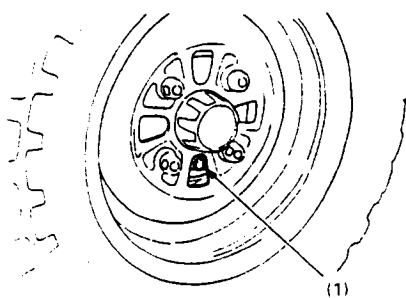

Takajarru

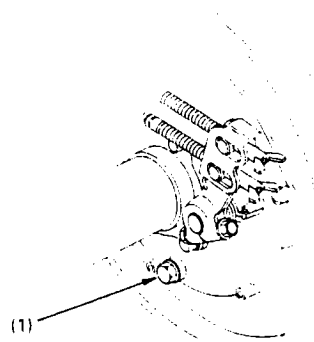

HUOLTOTOIMENPITEET

* Kun TRX:si kaipaa huoltoa, muista, että valtuutettu HONDA-huoltokorjaamo tuntee TRX:si parhaiten ja sillä on siihen parhaiten soveltuvat nykyaikaiset välineet.

* Nämä ohjeet on laadittu siitä pohjalta, että TRX käytetään ainoastaan sille suunniteltuun käyttöön. Jos olosuhteet ovat kovin pölyiset, märät, tms. kysy huoltokorjaamoilta ohjeita huoltotoimenpiteisiin.

HUOLTOTAULUKKO

HUOLTOKOHDE	HUOM.	HUOLTOVÄLI (Huom 1)	
		Ensihuolto 1.viikko tai 30. käyttötunti	Joka 30. käyttöpäivä tai joka 100. käyttötunti
Polttoainejärjestelmä			T kerran vuodessa
Kaasukahvan toiminta		T	T
Kaasutin - rikastin			T
Ilmansuodatin	HUOM 2		P
Suodatinkotelon vedenpoisto	HUOM 3		T
Sytytystulppa			T
Venttiilien välyys		T	T
Moottoriöljy		V	V
Moottoriöljyn suodatin		V	V
Moottorin tyhjäkäynti		T	T
Vetopyörästöjen öljyt	HUOM 4	T	T kerran vuodessa
Jarunesteet	HUOM 4		T
Jarrukenkien kuluneisuus	HUOM 3		T kerran vuodessa
Jarrujärjestelmä		T	T
Peruutusvaihteen lukitusjärj.		T	T
Pohjapanssarit			T
Kytkin		T	T
Vetoniveliä suojakumit			T
Jousitus			T
Kipinän sammutin (pakoput.)			P
Pulttien/muttereiden kireys		T	T
Pyörät/renkaat		T	T
Ohjausakselin laakerointi			T kerran vuodessa
Ohjaus (myös haritus)			T kerran vuodessa

T = Tarkasta; puhdista, säädä, voitele tai vaihda jos tarpeen.

P = Puhdista

V = Vaihda

HUOMAUTUKSET!

- (1) Kumpi ensin täyttyy.
- (2) Huolla useammin, jos tuotteella on ajettu pölyisissä, hiekkaisissa tai lumisissa ajo-olosuhteissa.
- (3) Huolla useammin, jos tuotteella on ajettu märissä tai savisissa ajo-olosuhteissa.
- (4) Vaihda joka toinen vuosi.

Työkalut

Työkalusarja (1) ja "vaihdekeppi" (2)
sijitsevat tavarasäiliössä.

Työkalusarjaan kuuluu:

- ruuvitaltta tavallinen / Phillips
- ruuvitaltan kahva
- 10X12 mm kiintoavain
- 14X17 mm kiintoavain
- sytytystulpan avain
- pihdit

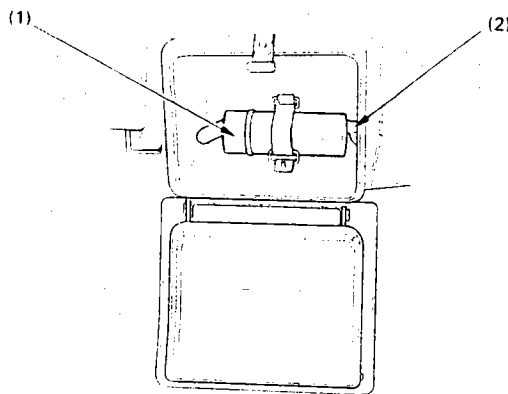

Kaasuvaajeri

Kaasuvivun (4) vapaaliike pitää olla
3 - 8 mm mitattuna vivun päästä.
Säätö suoritetaan ruuvista (2). Vedä
kumisuojaus (1) sivuun, löysää
lukkomutteria (3) ja säädä ruuvista (2)
jompiaan kumpaankin suuntaan. Kiristä
lukkomutteri ja vedä kumisuojaus
paikoilleen.

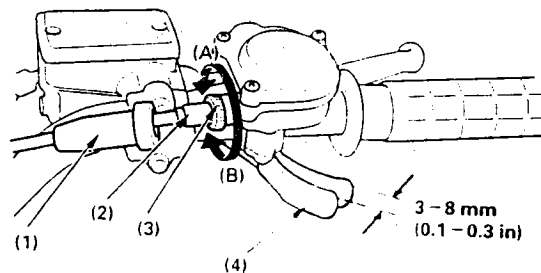

Ilmansuodatin

Katso huototaulukosta ilmansuodattimen
huoltoväli.

Mikäli ajetaan pölyisissä olosuhteissa
on suodatin huollettava useammin.

Mikäli suodatin kastuu, on se kuivattava
ennen ajoa.

1. Irroita satula nostamalla vivusta (1).
2. Irroita suodatinkotelon kansi (3)
avaamalla lukot (2).

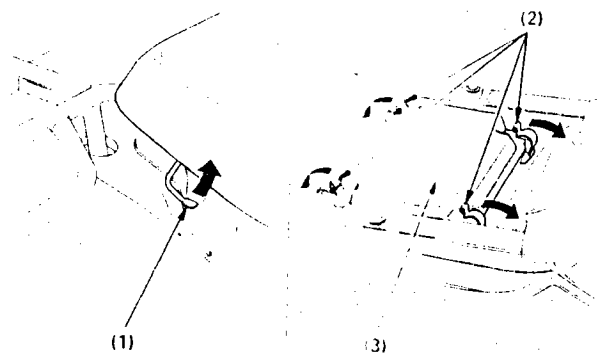

3. Irroita ruuvi (1) ja poista suodatin (2)
kotelostaan.
4. Poista panta (3) ja kiinnike (4).
5. Irroita suodatin (5) rungosta (6).
6. Pese suodatin korkean leimahduspisteen
omaavalla liuotinpesuaineella ja kuivaa se.
7. Kostuta suodatin öljyssä (SAE 80-90)
ja purista ylimääräinen öljy pois.
8. Kiinnitä osat käännettyssä järjestyksessä.

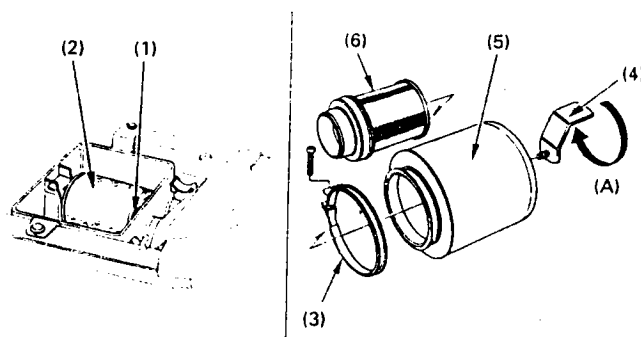

Ilmansuodattimen kotelo

Mikäli pölysuoja (1) on likainen, puhdista se ennen kuin asennat sen takaisin paikoilleen.

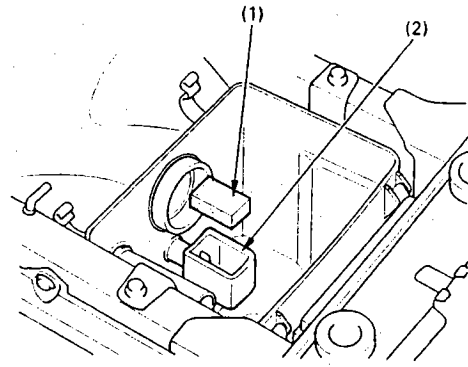

Katso huoltotaulukosta suodatin-kotelon huoltoväli.

Mikäli ajetaan märissä olosuhteissa on toimenpide tehtävä useammin.

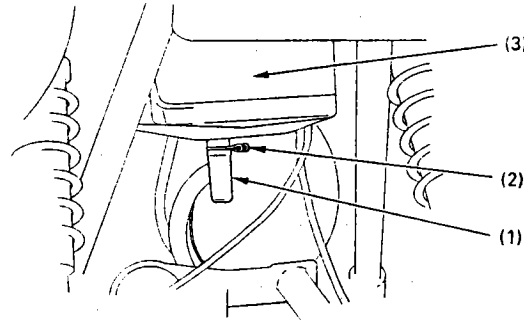

1. Irroita tyhjennyskuppi (1) kotelosta (3) irrottamalla panta (2).
2. Poista sakkauma / vesi.
3. Kiinnitä tyhjennyskuppi

Rikastin

Tarkista rikastimen (2) toiminta.

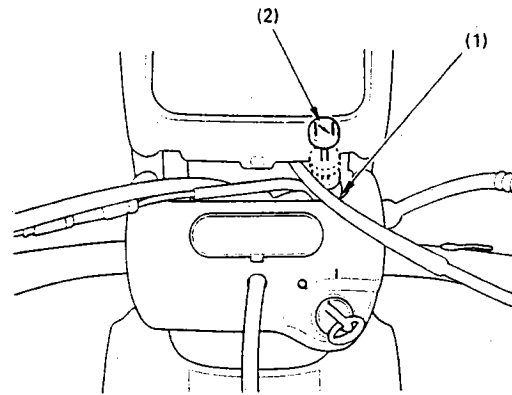

Kaasutin

Kaasutin säädetään moottorin ollessa lämmin.

Tyhjäkäynti säädetään ruuvista (1).

Tyhjäkäyntikierrosluku: 1,400 +/- 100

Seosruuvin (2) säätö: 2 5/8 kierrosta auki.

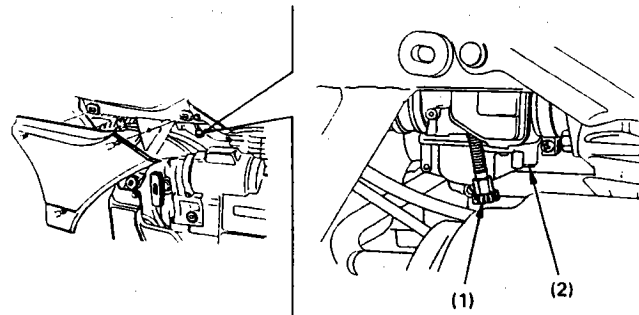

HUOM !

Mikäli TRX:ää käytetään yli 1.000 metrin korkeudessa muuttuvat ilma / polttoaineseokset, jotka vaikuttavat moottorin suorituskykyyn. Tällöin kaasuttimeen on muutettava suuttimia ja säätöjä, ota tällöin yhteys valtuutettuun Honda-huoltokorjaamoon. Mikäli kyseisiä säätöjä ei suoriteta saattaa seurauksena olla moottorivaurio.

Moottoriöljyn ja suodattimen vaihto

Moottoriöljy tulee vaihtaa moottorin ollessa lämmin.

1. Aseta TRX tasaiselle alustalle, sammuta moottori ja poista öljyntäyttötulppa / mittatikku.
2. Aseta astia moottorin alle ja avaa tyhjennystulppa (1).
3. Irrota suodattimen kansi (1) irrottamalla 3 ruuvia. Poista suodatin (2).
4. Tarkasta että kannen O-renkaat (3) ovat hyvässä kunnossa ja asenna uusi suodatin ja kansi paikoilleen.

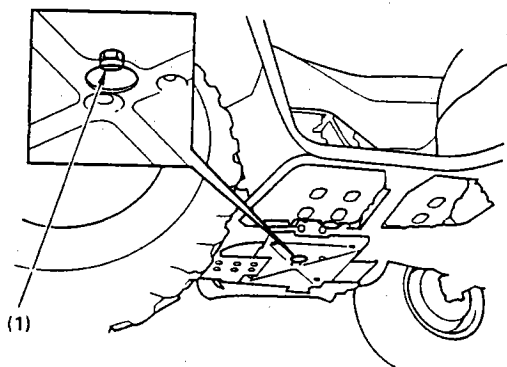

HUOM ! Asentaessasi suodatinta, varmista että se tulee oikein päin (kumirengas 4 ja merkintä "outside" 5 tulee ulospäin). Varmista myös että jousi (6) tulee paikoilleen.

VAROITUS ! Öljynsuodattimen virheellinen asennus aiheuttaa vakavan moottorivaurion. Käytä ainoastaan Honda alkuperäisosa.

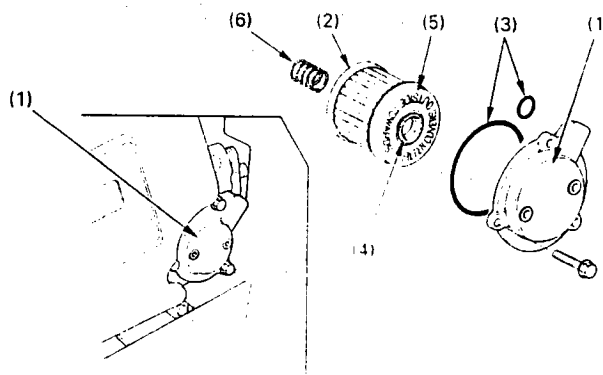

5. Tarkista poistotulpan tiivisteiden kunto ja vaihda tarvittaessa. Kiinnitä poistotulppa.
6. Täytä moottori suositellulla öljyllä .
Öljytilavuus: 2,0 l.
7. Kiinnitä öljyntäyttötulppa, käynnistä moottori ja anna sen käydä muutaman minuutin. Hetken kuluttua tarkista öljymäärä.

HUOM ! Älä kaada jäteöljyä maahan vaan vie se esim. lähimmälle huoltoasemalle.

Moottoriöljysuosituksukset

Valitse moottoriöljyn viskositeetti ilman lämpötilan mukaan.
API-luokitukseltaan SAE 10W-40 öljyä voidaan käyttää ympäri vuoden

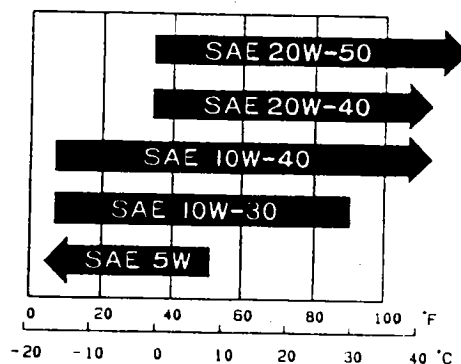

Takavetopyörästäön öljynvaihto

Lämmitä vetopyörästäön öljyt ajamalla TRX:llä ennen öljynvaihtoa ja aja TRX tasaiselle alustalle.

1. Aseta astia vetopyörästäön alle. Poista täyttötulppa (1) ja poistotulppa (2).
2. Kun kaikki öljy on valunut pois, aseta poistotulppa paikoilleen ja kiristä se momenttiin 12Nm.
3. Irroita tarkistustulppa (3).
4. Täytä vetopyörästäön suositetulla öljyllä tarkistusaukon (4) alareunaan asti ja kiinnitä täyttö- ja tarkistustulppa.

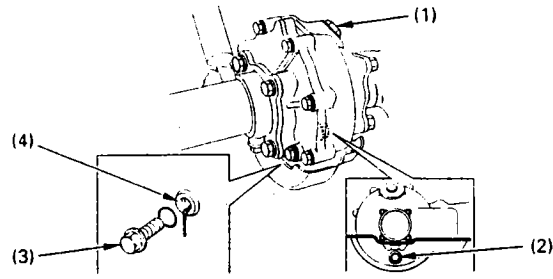

Vetopyörästäön öljy: HYPOID SAE 80 vaihteistoöljy

Tilavuus: 90 cm³

Etutasauspyörästäön öljynvaihto

1. Aseta astia vetopyörästäön alle. Poista täyttötulppa (1) ja poistotulppa (2).
2. Kun kaikki öljy on valunut pois, aseta poistotulppa paikoilleen ja kiristä se momenttiin 12Nm.
3. Täytä vetopyörästäön suositetulla öljyllä täyttöaukon alareunaan (3) asti ja kiinnitä täyttötulppa.

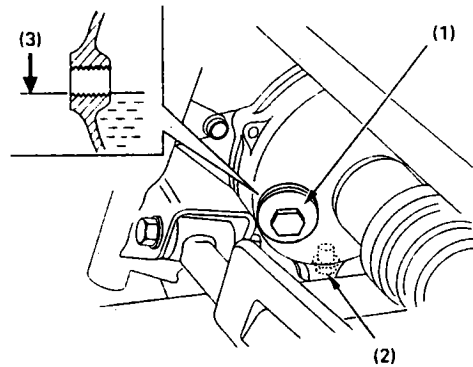

Vetopyörästäön öljy: HYPOID SAE 80 vaihteistoöljy
Tilavuus: 190 cm³

Sytytystulpan vaihto

1. Irroita sytytystulpan hattu (1), puhdista tulpan ympäristö liasta ja irroita tulppa tulppa-avaimella.
2. Tarkasta elektrodien (2,3) kunto. Vaihda tulppa jos se on kulunut. Puhdista tulppa jos se on karstainen tai kostunut.
3. Tarkasta kärkiväli rakotulkilla joka tulee olla 0,8-0,9 mm. Jos säätö on tarpeen, käännä sivuelektrodi (3). Varmista tiivisteiden kunto.
4. Kierrä tulppa käsin kiinni ja kiristä uutta tulppaa 1/2 kierrosta ja vanhaa tulppaa 1/4 kierrosta.

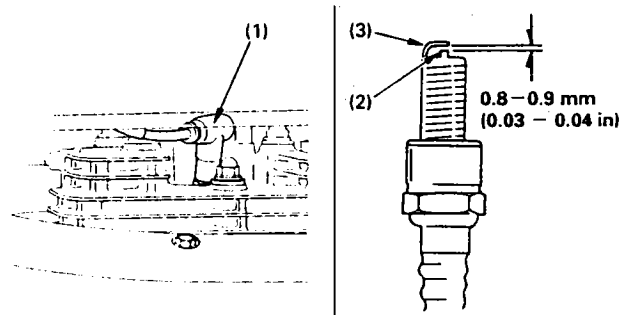

Vakiotulppa: DPR7EA-9 (NGK) X22EPR-U9 (DENSO)

VAROITUS ! Kiinnitä tulppa oikeaan tiukkuuteen. Älä käytä huonokuntoista tulppaa. Älä koskaan käytä väärän lämpöarvoista tulppaa.

Venttiilien säätö

Venttiilivällys 0,15 mm.

Liian suuri välyys aiheuttaa venttiilien ääntelyä. Liian pieni välyys heikentää moottorin tehoa ja saattaa aiheuttaa venttiilivaurion.

Henkilö jolla on riittävä ammattitaito, tarvittavat työkalut ja ohjeet voi suorittaa venttiilien välyksen säädöt. Muussa tapauksessa ota yhteys valtuutettuun Honda-huoltokorjaamoon.

Kytkimen säätö

1. Tarkista että virtalukko on OFF asennossa.
2. Löysää säätöruuvien lukitusmutteri (1) ja kierrä säätöruuvi (2) vastapäivään kunnes tunnet vastusta.
3. Kierrä tästä pisteestä toiseen suuntaan n. 1/4 kierrosta ja kiristä lukitusmutteri.
4. Käynnistä moottori säädön jälkeen ja tarkista kytkimen toiminta.

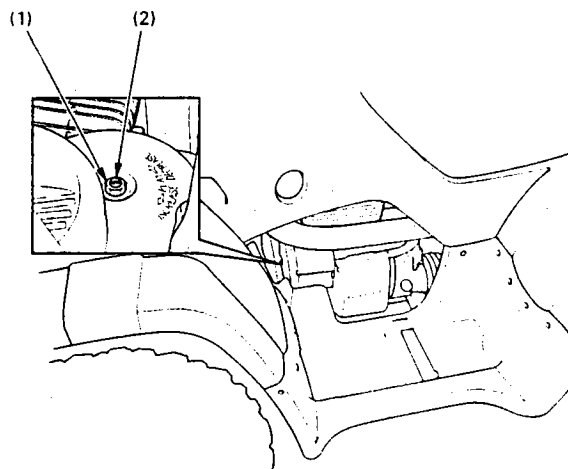

Peruutusvaihteen valitsin

Varmista peruutusvaihteen vivun (2) vapaaliike joka tulee olla 2-4 mm.

Säätö tapahtuu vaijerista.

Siirrä kumisuoja (3) sivuun, löysää lukkomutteria (5) ja säädä säätömutterista (4).

Kiinnitä lukkomutteri ja kumisuoja.

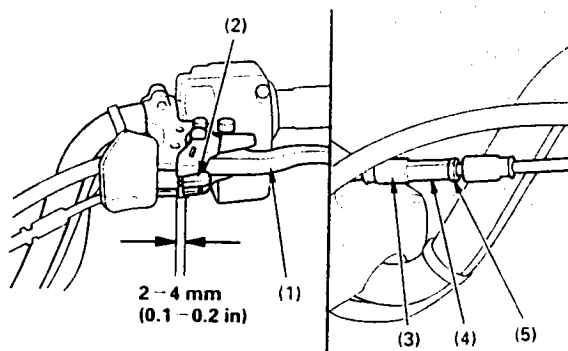

Akku

Tässä TRX:ssä on huoltovapaa (sinetöity) akku. Akku sijaitsee satulan alla.

Mikäli akku heikkenee aiheuttaen käynnistysvaikeuksia tai muita sähköongelmia, anna Honda-huoltokorjaamon tutkia asia.

HUOM !

-Akku voi vaurioitua, jos yrität poistaa sen korkkeja.
-Irroita akku ja lataa se täyteen ajokauden päättyessä. Säilytä akkua viileässä kuivassa paikassa. Mikäli akku on jätettävä TRX:ään, irroita (-) kaapeli akusta.

VAROITUS ! Vaikka akku onkin sinetöity, siitä silti haihtuu herkästi räjähtävää vetykaasua: pidä avotuli, kipinät ja savukkeet pois akun lähetyiltä.

Akun irroittaminen.

1. Tarkista että virtalukko on OFF asennossa.

2. Irroita satula.

3. Irroita akun kiinnike (1) irroittamalla ruuvit (2).

4. Kytke (-) kaapeli (3) irti akusta ensin ja sen jälkeen (+) kaapeli (5).

5. Poista akku (4).

Asenna akku takaisin käänte-tyssä järjestyksessä.

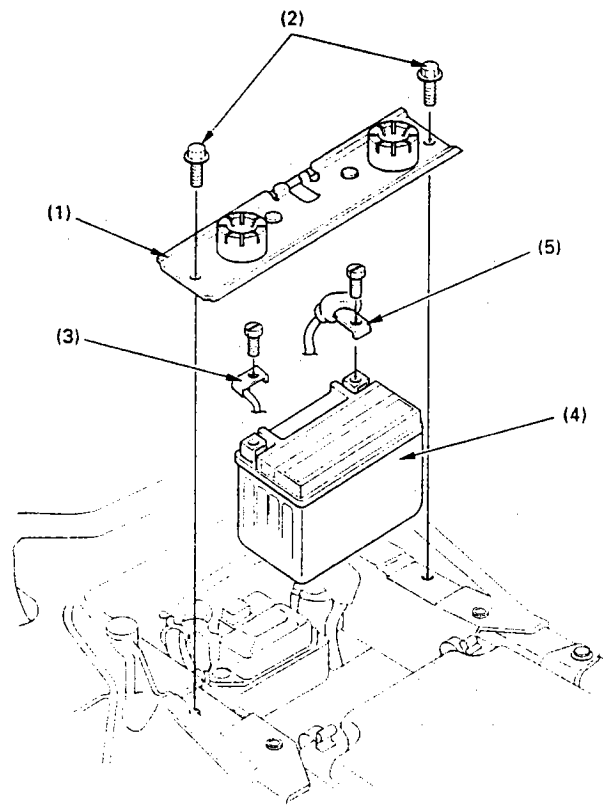

VAROITUS !

(akun käsittelyä koskevat varoitusohjeet)

-Akusta haihtuu räjähdysherkkää vetykaasua; vältä tupakointia, avotulta ja kipinöintiä akun läheisyydessä. Huolehdi riittävästä tuuletuksesta akkua ladattaessa.

-Akku sisältää rikkihappoa joka on voimakkaasti syövyttävää. Käytä suojausta akkua käsitellessäsi.

-Jos happoa joutuu iholle, huuhtelee runsaalla vedellä.

-Jos happoa joutuu silmiin, huuhtelee runsaalla vedellä vähintään 15 min. ja mene lääkäriin.

-Happo on myrkyllistä; sen nauttiminen on hengenvaarallista.

-PIDÄ AKKU LASTEN ULOTTUMATTOMISSA.

Sulakkeen vaihto

Pääsulake (1) pääsulake (elektroninen vaihteisto) (2) ja käyttösulakkeet (3) sijaitsevat akkukotelossa.

Mikäli jokin sähköisistä toiminnoista lakkaa toimimasta, on ensimmäinen tarkastettava kohde aina sulakkeet.

Sulakkeiden arvot:
pääsulakkeet 2 x 30A
käyttösulakkeet 2 x 10A, 2 x 15A

Pääsulake:

1. Käännä virtalukko OFF-asentoon.
2. Irroita satula.
3. Irroita sulakerasia (1).
4. Avaa suoja (2).
5. Poista palanut sulake (4).
6. Asenna varasulake (3).
7. Kiinnitä osat käännettyssä järjestyksessä.

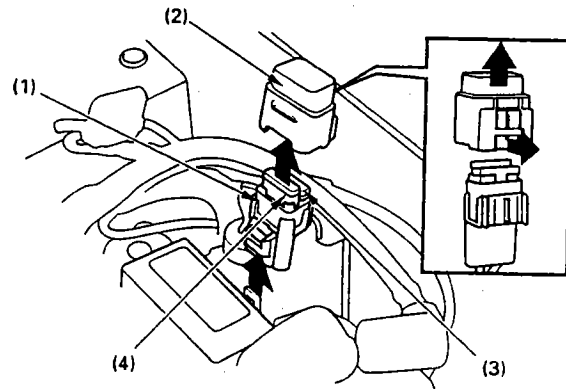
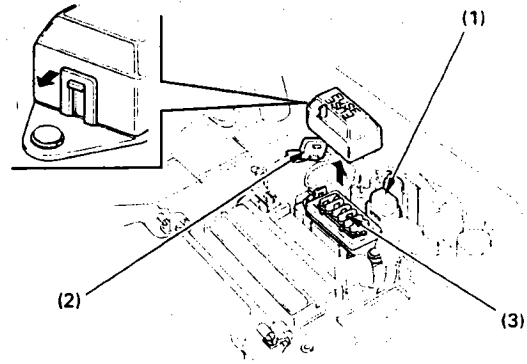

Pääsulake (elektroninen vaihteisto):

1. Käännä virtalukko OFF-asentoon.
2. Irroita satula.
3. Avaa sulakkeen suoja (1).
4. Poista palanut sulake (2).
5. Asenna varasulake (3).
6. Kiinnitä osat käännettyssä järjestyksessä.

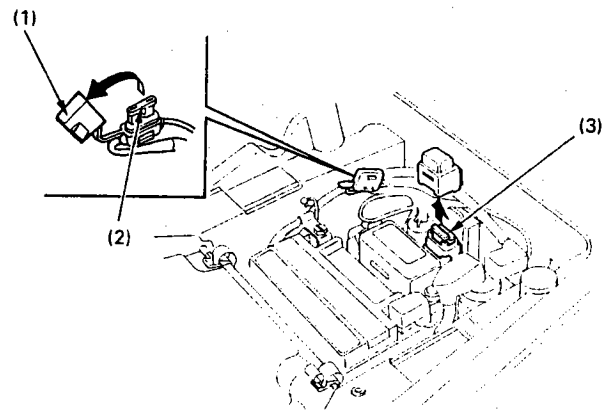

Käyttösulakkeet:

1. Käännä virtalukko OFF-asentoon.
2. Irroita satula.
3. Irroita sulakerasian kansi.
4. Irroita palanut sulake (1).
5. Asenna varasulake (2).
6. Kiinnitä osat käännettyssä järjestyksessä.

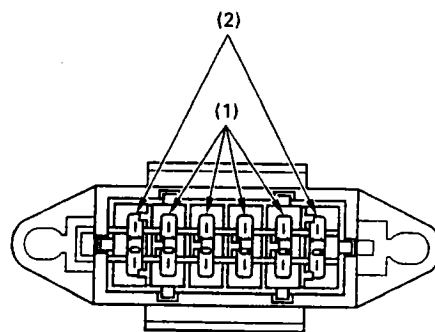

JARRUT

Etujarru

Tässä TRX:ssä on edessä hydrauliset rumpujarrut. Jarruvivun vapaaliike ja jarrunestetaso tulisi tarkistaa päivittäin.

Etujarruvivun (1) vapaaliike tulee olla 25-30 mm mitattuna vivun kärjestä. Vapaaliike on liike, jonka vipu liikkuu ennen kuin jarrut ottavat kiinni.

Etujarrukenkien (2) kuluminen tarkistetaan poistamalla tarkistustulppa (1). Kuluminen tarkistetaan jokaisesta jarrukengästä. Kitkapinnan vakiopaksuus on 4,0 mm ja minimipaksuus on 1,0 mm. Jos toinenkin pinoista on kulunut alle sallitun rajan, molemmat jarrukengät on uusittava.

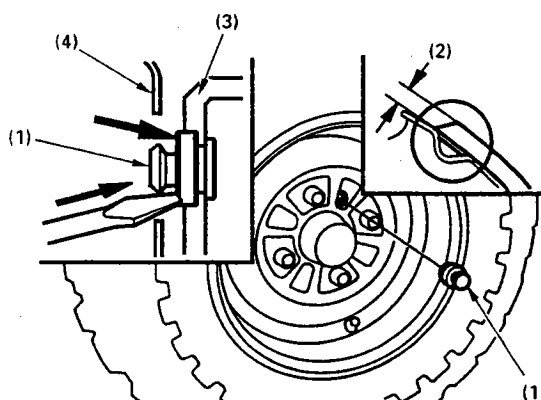
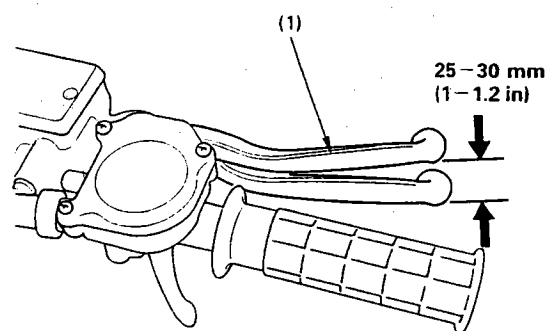

Jos jarruvivun vapaaliike on liian suuri, se säädetään säätämällä jarrukengät lähemmäksi jarrurumpua.

1. Paina jarruvivusta lujasti 2-3 kertaa.
2. Nosta etu- ja takapyörät ilmaan.
3. Irroita suojatulppa.
4. Säädintä (1) pyöritetään, kunnes jarru lukittuu. Sen jälkeen säädintä pyöritetään 3 napsua takaisin päin. Vedä tämän jälkeen muutaman kerran jarruvivusta.
5. Pyöritä säätöaukko vastakkaisella puolella olevan säädön kohdalle ja toista säätö.
6. Asenna suojatulppa.
7. Säädä toinenkin pyörä samalla tavalla.

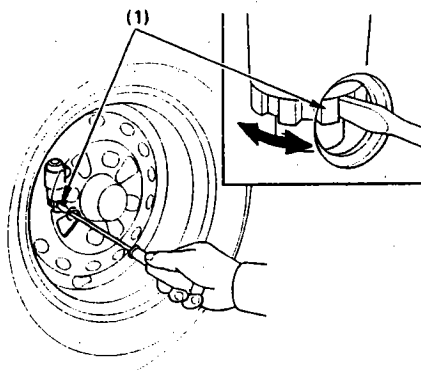

Jarruneste

Jarrunestesäiliö sijaitsee ohjaustangossa oikealla puolella.

Tarkista päivittäin että jarrunestettä on vähintään alarajamerkin (1) tasolla. Mikäli nestetaso on alle alarajan, on se merkki mahdollisesta jarruneste-
vuodosta, ota tällöin yhteys valtuutettuun Honda-huoltokorjaamoon.

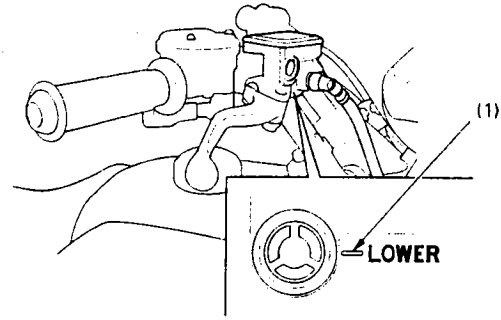

Takajarru

Tämä TRX on varustettu yhdellä mekaanisella rumpujarrulla jota käyttävät sekä vasen jarruvipu että jarrupoljin. Jarrujen toiminta tulee tarkistaa päivittäin.

Takajarrupolkimen (1) vapaaliike tulee olla 15-20 mm mittattuna polkimen päästä.

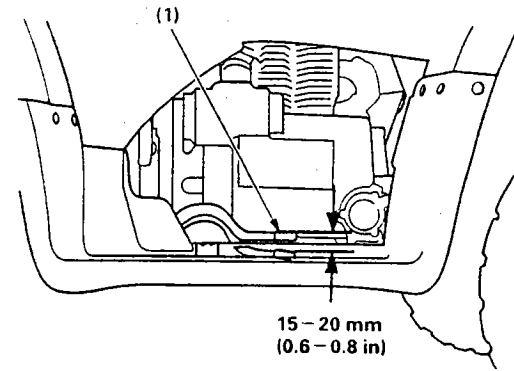

Polkimen vapaaliikkeen säätö tapahtuu alemmasta säätömutterista (5).

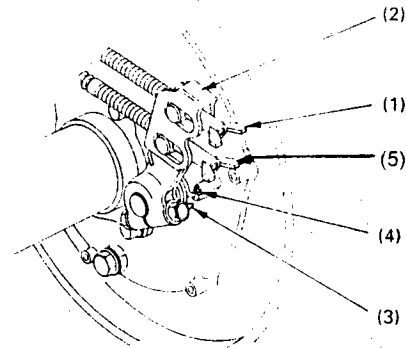

Takajarruvivun vapaaliike tulee olla 15-20 mm mittattuna vivun kärjestä.

Takajarruvivun vapaaliikkeen säätö tapahtuu ylemmästä säätömutterista (1).

Takajarrukenkien kuluminen tarkistetaan painamalla jarrua. Nuoli (3) ei saa osoittaa kohti merkkiä (4). Jos nuoli kuitenkin osoittaa kohti merkkiä on jarrukengät vaihdettava.

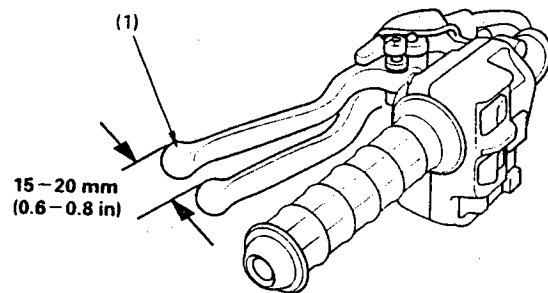

PYÖRÄT JA RENKAAT

Pyörän irroitus

1. Nosta pyörä ilmaan (etu tai taka).
2. Irroita pyörän mutterit (1) 17 mm avaimella.
3. Irroita pyörä.

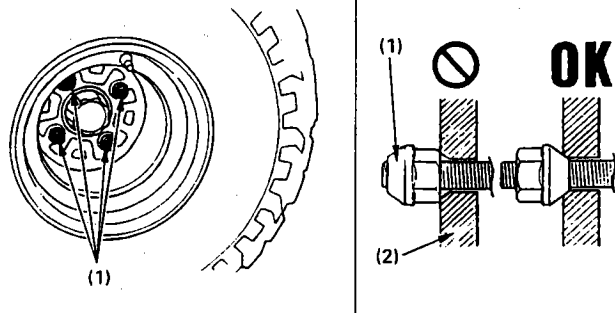

Pyörän mutterin kiristysmomentti: 64 Nm.

Kiristä muttereita ristiin.

Varmista että mutterin (1) kartiot tulevat oikein päin sunteessä vanteeseen (2).

Renkaat

TRX:ssä on sisärenkaattomat matalapainerenkaat. Oikea ilmanpaine renkaissa takaa parhaat ajo-ominaisuudet sekä parhaan renkaiden kestoiän. Tarkasta rengaspaineet säännöllisesti ja säädä, jos tarpeen.

HUOM !

- Renkaiden ilmanpaine mitataan renkaiden ollessa kylmät.
- Jos sisärenkaattomaan renkaaseen tulee reikä, poistuu ilma hitaasti. Tarkasta renkaat sen vuoksi huolellisesti mahdollisten vaurioiden havaitsemiseksi ajoissa. Mikäli rengas on vaurioitunut, korjauta, vaihdata tai tasapainoita se valtuutetulla Honda-huoltokorjaamolla.
- Älä yritä vaihtaa rengasta ilman erikoistyökaluja, sillä vanteet saattavat vaurioitua.

	edessä	takana
Rengaskoko	AT 25x8-12	AT 25x10-12
Rengasmerkki	Dunlop KT401C	Dunlop KT405C
Ilmanpaine normaali	25 kPa	25 kPa
maksimi	28 kPa	28 kPa
minimi	22 kPa	22 kPa

Tarkista renkaiden kuluneisuus ja kunto päivittäin. Renkaiden pienin urasyvyys on 4 mm.

VAROITUS !

- Liian vähäinen ilmanpaine renkaissa voi aiheuttaa renkaan lähtemisen irti vanteelta.
- Kuluneet renkaat vähentävät TRX:n hallittavuutta.
- Muiden kuin suositeltujen renkaiden käyttö saattaa heikentää ohjattavuutta.
- Virheellinen ilmanpaine renkaissa aiheuttaa epänormaalia kulumista ja onnettomuusvaaran.
- Älä koskaan aja loppuunkuluneilla renkailla tai jos rengas on vaurioitunut.

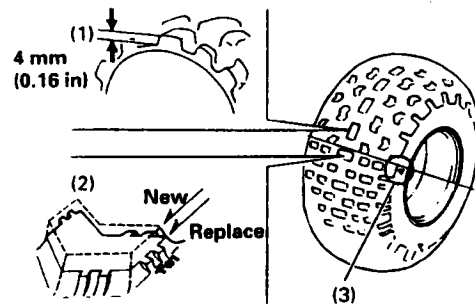

Satulan irroitus ja kiinnitys

Nostamalla salvasta (2) avataan satulan (1) lukitus ja satula irroitetaan nostamalla ylöspäin. Satula kiinnitetään viemällä satulan etuosassa olevat koukut (3) koukkuihin (4) ja painetaan satula lukkoon niin että koukut (5) menevät omiin reikiinsä.

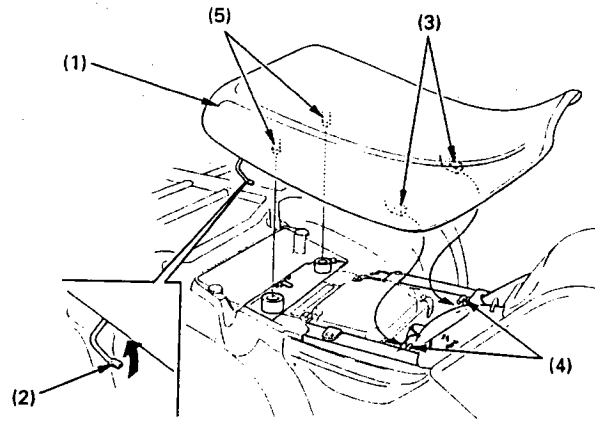

Moottorin ja alustan suojat

Moottorin suojarauta (1) suojaa moottorin kampikammiota. Suojat (2) suojaavat alustaa ja vetopyörästäjä.

Uusi suojat jos niissä on murtumia. Jos suojiin kiinnityspultit ovat irti, kiinnitä ne kunnolla.

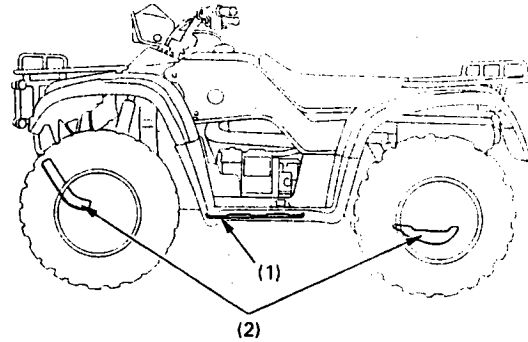

Kipinänsammutin

Äänenvaimentaja on säännöllisesti puhdistettava karstasta. Suorita vaimentajan puhdistus ulkona.

1. Sammuta moottori ja anna vaimentajan jäähtyä kunnolla.
2. Irroita pultti (1).
3. Käynnistä moottori ja paina kaasua n.20 kertaa. Aseta välillä rätkki pakoputken eteen, jotta saadaan vastapaine nostettua ja siten karstaa irtoamaan.
4. Pysäytä moottori ja anna pakoputken jäähtyä.
5. Kiinnitä pultti (1) paikoilleen.

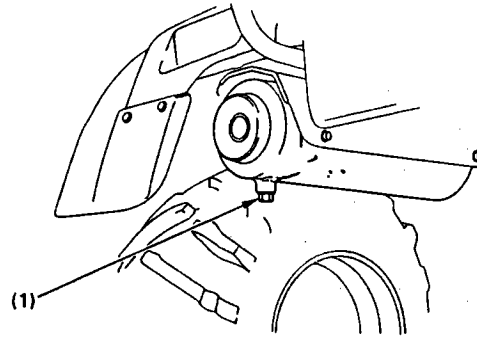

Vetoakselin suojakumit.

Tarkista suojakumien (1) kunto säännöllisesti. Jos niissä on halkeamia tai ne vuotavat voiteluainetta, ota yhteys valtuutettuun Honda-huoltokorjaamoon.

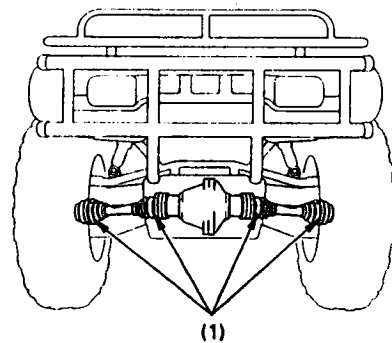

Kuljettaminen

1. Kytke seisontajarru päälle ja aseta vaihde vapaalle.
2. Sulje polttoainehana.
3. Kiinnitä TRX huolellisesti hihnoilla kuvien mukaisesti.

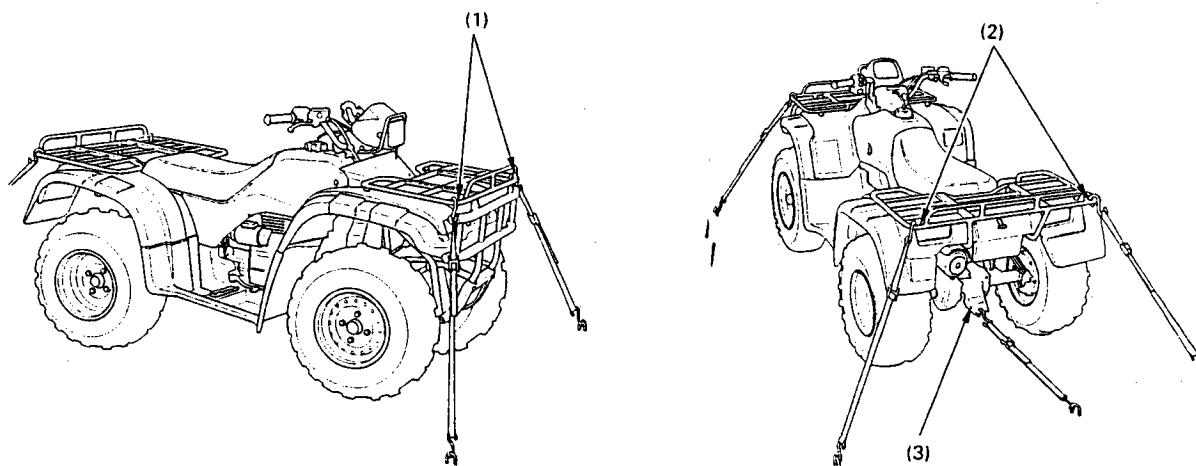

Varastointi

1. Vaihda moottoriöljy ja suodatin.
2. Tyhjennä polttoainesäiliö ja kaasutin polttoaineesta tai lisää polttoaineen sekaan polttoaineen säilöntäainetta.
3. Irroita sytytystulppa ja kaada ruokalusikallinen (15-20 mm³) moottoriöljyä sytytystulpan reiästä ja pyöritä moottoria muutaman kerran hätäkätkaisimen ollessa OFF-asennossa. Kiinnitä sytytystulppa.
4. Irroita akku ja suojaa se pakkaselta ja auringolta. Lataa akkua kerran kuukaudessa pinellä virralla. Pidä akku pois lasten ulottuvilta.
5. Pese TRX ja anna sen kuivua. Vahaa maalatut pinnat. Voit myös sumuttaa suojaöljyn TRX:n päälle.

HUOM ! Älä ruiskuta vettä suoraan pakoputkeen tai sähköosiin. Jos käytät painepesuria, älä ruiskuta vettä suoraan pyörän napoihin, vetoakselin suojakumeihin tai muihin osiin jotka voivat vaurioitua paineen vaikutuksesta.

6. Tarkista rengaspaineet. Aseta TRX:n alle tuet niin että pyörät ovat irti maasta
7. Aseta TRX katoksen alle ilmastoituun, auringolta suojattuun paikkaan.

TEKNISET TIEDOT

Mitat

Pituus	1961 mm
Leveys	1156 mm
Korkeus	1144 mm
Akseliväli	1271 mm
Kuivapaino	266 kg

Tilavuudet

Moottoriöljy	2,7 l (vaihtotilavuus 2,0 l)
Polttoainesäiliö	12,0 l
-varatankki	2,7 l

Moottori

Halkasija x isku	90,0 x 68,0 mm
Puristussuhde	8,5 : 1
Kuutiotilavuus	432,6 cm ³
Tyhjäkäynti	1,400 +/- 100 min ⁻¹
Sytytystulppa vakio	DPR7EA-9 (NGK) X22EPR-U9 (DENSO)
kylmälle säälle (alle 5°C)	DPR6EA-9 (NGK) X20EPR-U9 (DENSO)
kovaan ajoon	DPR8EA-9 (NGK) X24EPR-U9 (DENSO)
Sytytystulpan kärkiväli	0,8 - 0,9 mm
Venttiilien vällys	0,15 mm

Runko ja renkaat

Caster kulma	3,0°
Jättö	7 mm
Rengaskoko edessä	25 x 8 - 12
takana	25 x 10 - 12

Välityssuhteet

Ensiö	2.103
Toisio	2.100
Lopullinen edessä / takana	3.153
1-V	4.083
2-V	2.388
3-V	1.608
4-V	1.178
5-V	0.848
Peruutus	4.781

Sähköt

Akku	12V - 12 Ah
Laturin teho	0,31 kW / 5,000 min ⁻¹
Pääsulakkeet	2 x 30 A
Käyttösulakkeet	2 x 10 A, 2 x 15 A
Päävalo	2 x 12V 25/25W
Apuvalo	12V 45W
Takavalo	2 x 12V 5W

KYTKENTÄKAAVIO

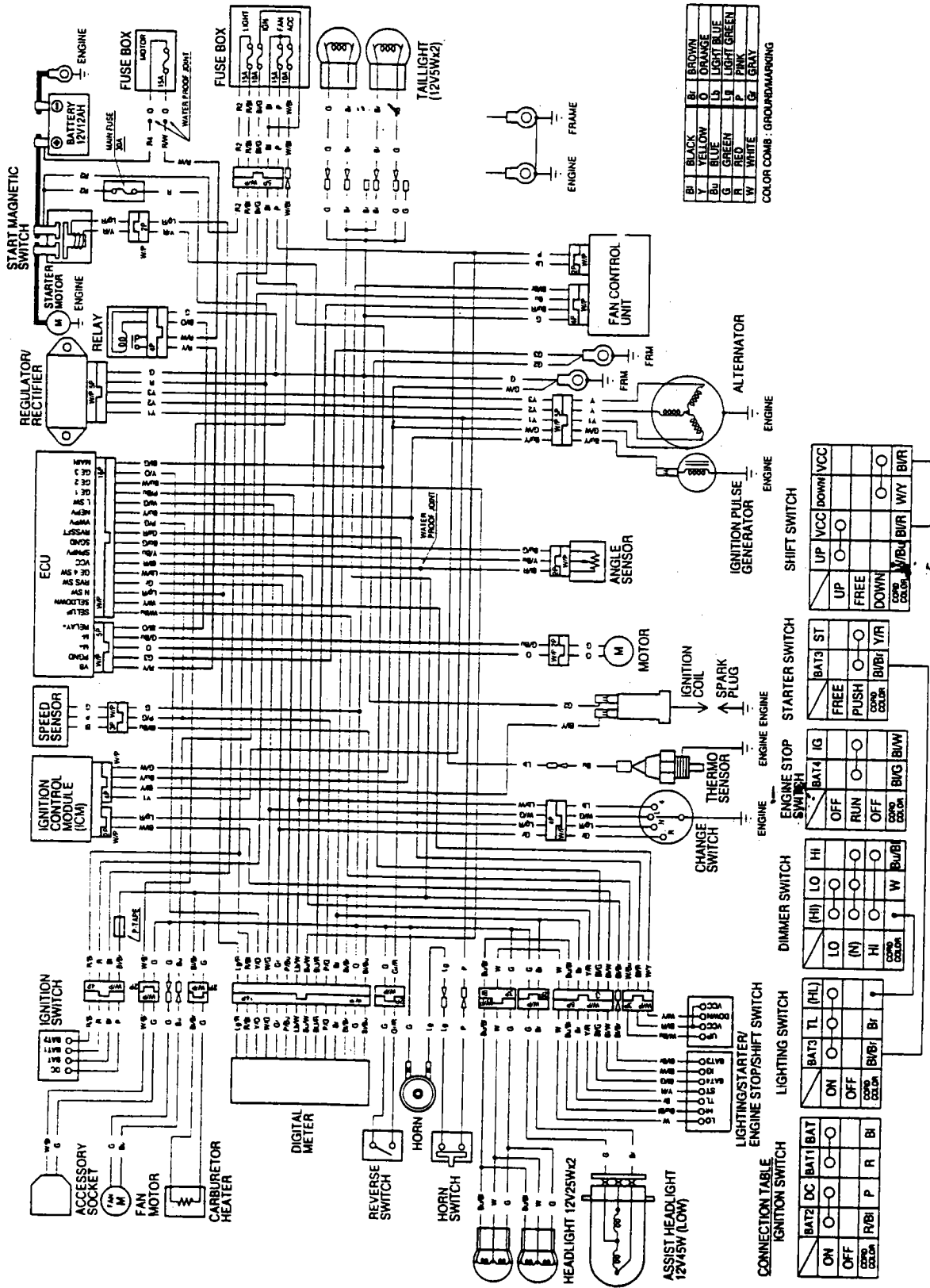

SARJANUMEROT

Tarvitset rungon, moottorin sekä avaimen numeroita tilatessasi varaosia.

Merkitse sarjanumerot tälle sivulle, jotta ne ovat helposti löydettävissä niitä tarvitessasi.

Avaimen sarjanumero (1)

Sijaitsee avaimessa

Numero _____

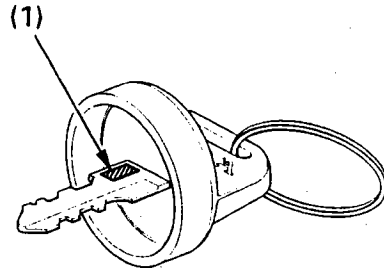

Rungon sarjanumero (2)

Sijaitsee rungon etuosassa

Numero _____

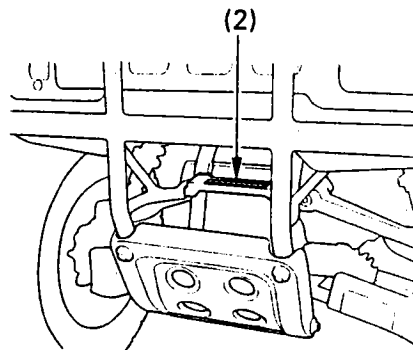

Moottorin sarjanumero (3)

Sijaitsee moottorilohkon yläosassa vasemmalla puolella

Numero _____

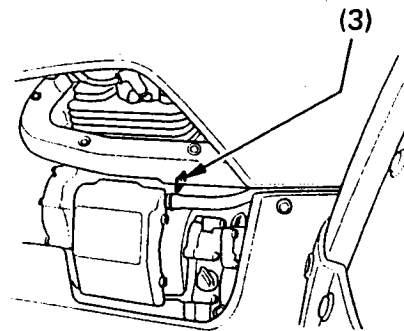

LISÄYS TRX 450 ES:n KÄSIKIRJAAN

Elektronisen vaihteiston näyttö / muisti kuluttaa akun virtaa, vaikka virtalukko on kytketty OFF – asentoon. Jotta välttyttäisiin akun tyhjentymiseltä, on mittariston 15 A:n käyttösulake (tai akun kaapelit) irrotettava mikäli TRX on varastoituna tai käyttämättömänä yli viikon ajan. Akkuun voi myös kytkeä Optimate akkuvaraajan varastoinnin ajaksi, tällöin sulaketta (tai akun kaapeleita) ei tarvitse irrottaa. Kysy Optimate akkuvaraajaa jälleenmyyjältäsi. HUOM ! Kun sulake (tai akun kaapelit) on ollut irrotettuna, on kello säädettävä uudestaan aikaan.

Sulakkeen irrotus:

1. Käännä virtalukko OFF – asentoon.
2. Irrota satula (sivu 35).
3. Irrota sulakerasian kansi (sivu 31).
4. Irrota mittariston käyttösulake 15 A joka sijaitsee 15 A:n varasulakkeen vieressä.

- 1 = Käyttösulakkeet
2 = Varasulakkeet

Mittariston käyttösulake.

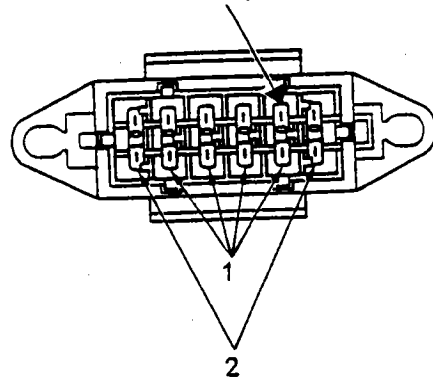



HONDA

ALKUPERÄISVARAOSIA

**HONDAN OMISTAJA
TIESITKÖ ...**

**Tämä merkki takaa Sinulle
palvelun, laadun ja takuun.**

**Valtuutetulta Honda-jälleenmyyjältä
saat ainoastaan alkuperäisvaraosia.**



OY BRANDT AB

Tuupakantie 4, 01740 VANTAA

Puh. (09) 895 501, Fax 878 5276

TEKNINEN PUHELINNEUVONTA: 0600-18601 (hinta 11,90/min + ppm). Pidätämme oikeuden hinnanmuutokseen.